



BRITAX RÖMER Kindersicherheit GmbH
Blaubeurer Straße 71, 89077 ULM, Almanya

SPORT UTILITY STROLLER DUALLIE® IRONMAN DUALLIE®

TÜRKÇE
Kullanım Kılavuzu

**BU TALİMATLARIN TAMAMINI
OKUYUP ANLAYINIZ!**

**ÖNEMLİ - GELECEKTE TEKRAR BAŞVURMAK
ÜZERE BU KULLANMA KILAVUZUNU
SAKLAYINIZ**

Ürünün doğru kurulup doğru çalışması için,
yeni çocuk arabanızı kurmaya ya da
kullanmaya başlamadan önce, bu kurulum
ve kullanma talimatları ile kılavuz başı ve
devamındaki uyarıları tümüyle okuyup
anlayınız.

**Tereddüt ettiğiniz herhangi bir konu olursa, kullanımdan
önce yetkili satıcınızla ya da BRITAX ile iletişim kurun.
Yetkili satıcıların listesi için, www.bobgear.eu adresini ziyaret edin**





UYARILAR



- Çocuk arabanızı bu konuda deneyimi olmayan bir kişi (örneğin büyükanne/ büyükbaba) kullanacaksa, mutlaka nasıl kullanılacağını gösteriniz.
- BOB tarafından onaylanmamış aksesuarlar kullanılmamalıdır.
- Bu ürün aşağıdakiler için uygun değildir...
 - yatak ya da bebek beşiği yerine kullanmak.
 - Portbebe, çocuk arabası ve pusetler yalnızca ulaşım için kullanılmalıdır.
 - koşmak, kaymak, vb.
 - birden fazla çocuk taşımak.
 - ticari amaçla kullanmak.
 - başka ana kucaklarıyla birleştirilmiş bir seyahat sistemi olarak kullanmak.
- Kullanmadan önce tüm kilitlerin devrede olduğundan emin olunuz.
- Arabayı taşırken, güvenlik kilitlerini yanlışlıkla açmadığınızdan emin olunuz.
- Çocukların arabada ayakta durmasına asla izin vermeyiniz. Araba devrilebilir.
- Arabanın yanınızdan ayrılmasına engel olmak için daima bir bileklik kullanınız.
- Tutacağı takılan herhangi bir yük, pusetin dengesini bozacaktır.
- BOB tarafından önerilenler hariç, arabanın itme barı ve iskeletine paket veya çanta takmayınız.
- Koltuk arkası cebine keskin uçlu nesnelere koymayınız. Koltuk arkası cebinde keskin uçlu nesne varken arkaya yaslanmak, çocukların yaralanmasıyla sonuçlanabilir.
- Yola çıkarken ya da kullanım sırasında çocukların el ve ayaklarının tekerleklerden uzak durduğundan emin olunuz.
- Arabayı merdivenlerde veya dik yokuşlarda kullanmayınız. Araba devrilebilir.
- Asla düşük basınçlı lastik ya da inik lastiklerle kullanmayınız. Kontrol kaybına neden olabilir.
- Arabayı asla merdivenlerden yukarı ters olarak çekmeyiniz. Bunu yapmak, süspansiyon sistemine zarar vererek, iskeletin bozulması ile sonuçlanabilir.
- Arabayı engebeli ve/veya toprak yolda, ıslak veya kaygan zeminlerde kullanırken çok büyük özen gösteriniz. Çünkü bu zemin şartları ekstra tehlikeler yaratır ve denge kaybına yol açabilir.
- Araba ya da etiketler üzerinde değişiklik yapmayınız. Bunu yapmak, garantiyi geçersiz kılar ve tehlikeye yol açabilir.
- Arabayı ve araba bileşenlerinin zarar görmesini önlemek için, taşırken ya da gönderim yaparken koruyunuz. Taşıma ya da gönderim sonrasında dikkatle hasar kontrolü yapınız. Hasar görmüşse ya da herhangi bir parça eksikse arabayı kullanmayınız.
- Asla içinde çocuklar otururken arabayı katlamayın.
- Yaralanmayı önlemek için, bu ürünü katlama ya da açma sırasında çocuklarınızın yakında olmadığından emin olunuz.
- Emniyet sistemini daima kullanınız.
- Çocuklarınızı asla arabada yalnız bırakmayınız.
- Arabayı park ettiğinizde, çocuklarınızı içine yerleştirmeden önce ve içinden çıkarırken daima frenleri kilitleyiniz.
- Ayarlama yaparken, çocuklarınızın hareketli parçalara erişemeyeceğinden emin olunuz.
- Çocuklarınızı yoğun güneş ışığından koruyunuz. Tente, tehlikeli UV ışınlarından yüzde yüz koruma sağlamaz.
- Araba, az ışıktaki ya da hava karardıktan sonra kullanma donanımına sahip değildir.
- Bu arabadaki mandallı tekerlekler düzgün biçimde kurulmamış ya da takılmamışsa, tekerlekler hareket halindeyken yerinden çıkabilir ve bu da kontrol kaybıyla sonuçlanabilir.
- Park freni, durma freni olarak tasarlanmamıştır. Fren, arabayı yavaşlatmak ya da durdurmak için kullanılmamalıdır, çünkü bunu yapmak arabanın aniden durmasına yol açarak kontrol kaybına yol açabilir.
- Eğimli zeminlerde park etmeyiniz. Park freni yalnızca düz yüzeylerde kullanmak içindir. Eğimli zeminde park etmek, arabanın devrilmesine ya da kontrolden çıkmasına yol açabilir.
- Kullanımdan önce, portbebe, oturma ünitesi ya da oto koltuğu takma aparatlarının doğru şekilde kilitlendiğinden emin olunuz.
- Çocuklarınızın oturma pozisyonunu değiştirirken daima kemerleri yeniden ayarlayınız.

UYARILAR

- Koltuklar tamamen arkaya yatırıldıđında, arkaya devrilme riski artar.
- Sırt arkalıđı cebi iin maksimum ađırlık sınırı olan 1kg'ı ařmayınız.
- Alıřveriř sepeti iin maksimum ađırlık sınırı olan 4 kg'ı ařmayınız.
- ocuklarınızın bu rnle oyun oynamasına izin vermeyiniz.
- Bu oturma nitesi 6 yařından kk ocuklar iin uygun deđildir.

İÇİNDEKİLER

UYARILAR

İÇİNDEKİLER

ÇOCUK ARABASI GÖVDE YAPISI

YAŞ TAVSİYELERİ

ÇOCUK ARABASI KURULUMU

- Arabayı Ambalajından Çıkarmak
- Tekerlekler
- Mandalı Ayarlamak
- Arka Tekerleğin Takılması
- Arka Tekerleğin Çıkarılması
- Ön Tekerlek Yardımcı Tutma Aparatları
- Ön Tekerleğin Takılması
- Ön Tekerleğin Çıkarılması
- El freni
- Arabayı Açmak
- Arabayı Katlamak
- Koşu/arazi için ARABANIN KULLANIMI

ÇOCUK ARABASI AYARLARI

- Lastik Basıncını Kontrol Etmek
- Sürüş Dengesini Ayarlamak
- Sürüş Dengesine İnce Ayar Yapmak
- Şok Ayarını Seçmek
- Park Frenini Çekmek
- Çocukları Koltuklarda Sabitlemek
- Bilekliği Bağlayınız
- Koltukları Yatırmak
- Tente Pozisyonunu Ayarlamak
- Aksesuar Adaptörü

SEYAHAT SİSTEMİ ADAPTÖRÜ

YAĞMURLUK

BAKIM VE KORUMA

DEPOLAMA

YÜK TAŞIMA

ÇOCUK ARABASI AKSESUARLARI

SINIRLI GARANTİ

Sayfa 146

Sayfa 148

Sayfa 149

Sayfa 150

Sayfa 150

Sayfa 150

Sayfa 150

Sayfa 151

Sayfa 151

Sayfa 153

Sayfa 153

Sayfa 154

Sayfa 155

Sayfa 156

Sayfa 157

Sayfa 157

Sayfa 159

Sayfa 159

Sayfa 159

Sayfa 160

Sayfa 161

Sayfa 161

Sayfa 162

Sayfa 162

Sayfa 163

Sayfa 164

Sayfa 164

Sayfa 165

Sayfa 165

Sayfa 166

Sayfa 167

Sayfa 167

Sayfa 167

Sayfa 167

Sayfa 168

ÇOCUK ARABASI GÖVDE YAPISI

SPORT UTILITY STROLLER DUALLIE, IRONMAN DUALLIE

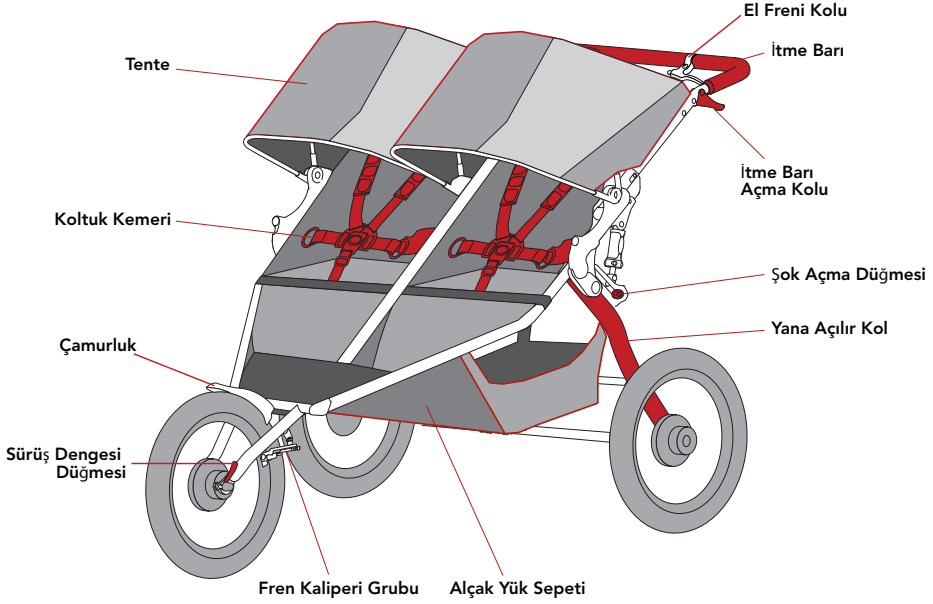

TEBRİKLER

BOB Sport Utility Stroller Duallie® ya da IRONMAN Duallie® ikiz çocuk arabasını aldığınız için sizi tebrik ediyoruz.

Bu kılavuzdaki güncellemeler, garanti ve diğer son ürün bildirimleri için web sitemizi düzenli olarak ziyaret ediniz; arabanıza onaylanmış değişiklikler yapmadan veya onaylanmış donanım eklemeyen önce de web sitemizi ziyaret etmeyi unutmayınız: www.bobgear.eu

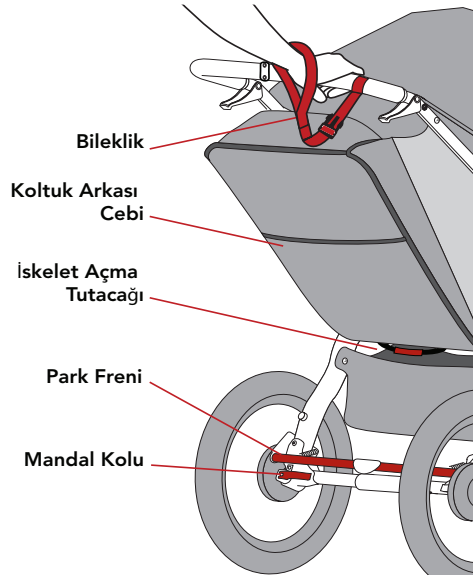

YAŞ TAVSİYELERİ

BOB® çocuk arabasının, BOB Bebek Oto Koltuğu Adaptörü ve uyumlu bebek oto koltuğu olmadan kullanabilmesi için çocuklarınızın en az 6 aylık olması gerekmektedir. Başlarını dik tutamayan bebeklerin güvenli ve rahat bir yolculuk yapması için, ilave baş ve boyun desteği olması gerektiğini lütfen unutmayınız. Arabanın Koşu/arazide kullanılması için, çocuklar en az 9 aylık olmalıdır. Bu puset, 3 yaşına kadar olan çocuklar ve maksimum 17 kg ağırlık için tasarlanmıştır.

BOB Bebek Oto Koltuğu Adaptörü ve uyumlu bebek oto koltuğu ilavesi ile yeni doğanlar çocuk arabasında yolculuk yapabilirler. Çocuklar farklı hızlarda büyür. İlk kullanımdan önce, çocuklarınızın çocuk arabasına uygun olup olmadığıyla ilgili bir çocuk doktoruna danışınız.

Yaş/kullanım talimatları için lütfen aşağıdaki tabloya başvurunuz:

| KULLANIM ÖNERİSİ | YAŞ |
|------------------|-----------------------------------|
| Sadece Yürüyüş | 6 Ay - 3 Yıl ya da 17 kg ağırlığı |
| Koşu/arazi | 9 Ay - 3 Yıl ya da 17 kg ağırlığı |

Arabayı koşu/arazi modunda kullanırken, koşu/arazi için ARABANIN KULLANIMI bölümüne uygun davrandığınızdan emin olunuz.

ÇOCUK ARABASI KURULUMU

ARABAYI AMBALAJINDAN ÇIKARMAK

Arabayı ve tekerlekleri kutudan çıkarınız. Ön tekerlek, katlanmış arabanın içine yerleştirilmiştir.



UYARI



Ambalaj malzemelerinin tümünü çıkarınız ve nefes borusuna kaçma ve boğulma tehlikelerinden kaçınmak için atınız.

ÇAMURLUĞUN TAKILMASI

Ön tekerleği takmadan önce çamurluğu takmanız gereklidir.

1. Bağlantı Cıvatalarını Çıkarınız

İki çamurluk bağlantı cıvatası arabanın iskeletine takılı olarak bulunabilir. İki çamurluk bağlantı cıvatasını çıkarınız.

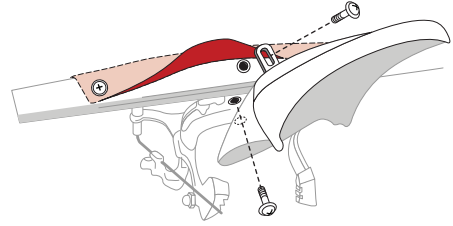

NOT: Enine boru bağlantı deliğine daha iyi erişim sağlaması için fabrikada takılmış olan vidalardan birini (sağ veya sol) çıkarmak isteyebilirsiniz.

2. Çamurluğu ve Enine Boruyu Hizalayınız

Çamurluğun metal tablasındaki deliği enine borunun dişli deliği ile hizalayınız ve vidayı takınız.

3. Çamurluğu ve Freni Hizalayınız

Bağlantı Deliği Plastik çamurluktaki deliği fren bağlantı plakası ile hizalayınız ve vidayı takınız.

4. Vidaları Sıkınız

Arabadaki çamurluğu ortalayınız ve vidaları sıkınız. Çıkartmış olduğunuz fabrikadan takılı gelen ilave vidaları yeniden takınız ve sıkınız.

TEKERLEKLER

Tekerlekleri takmaya çalışmadan önce, uyarı ve talimatları tamamen okuyup anlayınız.



UYARI

Arabanızı düzgün ayarlanmamış bir

tekerlek mandalıyla kullanmak, tekerleğin titreşmesine, oynamasına ya da yerinden çıkmasına yol açabilir.

Dolayısıyla şunları yapmanız çok önemlidir:

- Yetkili satıcınızdan, size tekerlekleri güvenli biçimde takıp çıkarmanın uygun yöntemini göstermesini isteyiniz.
- Tekerleği arabaya bir mandal kullanarak güvenli biçimde sıkıştırmanın doğru yöntemini anlayıp kullanınız.
- Arabayı kullanmadan önce, her seferinde tekerleklerin güvenli bir biçimde sıkışmış olup olmadığını kontrol ediniz.

Tekerlek mandalı, araba tekerleğini yerinde güvenle tutmaya yarayan sıkma kuvvetini sağlayan bir mil dirseği aparatıdır. Tekerleği arabaya güvenli biçimde sabitlemek için, mandalın nasıl çalıştığını, nasıl kullanılıp doğru şekilde ayarlanacağını ve ne kadar güç kullanılması gerektiğini anlamanız çok önemlidir.



UYARI

Mandal, bir mil dirseği aparatıdır, ve tekerleği yerinde tutmak için gerekli sıkma kuvvetini sağlamak için doğru şekilde kullanılmalıdır. Bir kelebek somun sistemi değildir ve sıkılık ayar somununu tutarken kolu çevirmek, tekerlekleri uç bağlantı noktalarına güvenle sıkıştırmak için gereken gücü sağlamaz.

MANDALI AYARLAMAK

Mandal kolunun kapanma gücüyle arka tekerlekler doğru biçimde yerine kenetlenir ve mil dirseği hareketi, aksı uç bağlantı noktasına çekerek yerinde sabitler.

Mandal kolunun kapanma gücüyle ön tekerlek doğru biçimde yerine kenetlenir, ve mil dirseği hareketi, bir uç bağlantı noktasına kol yuvasını, diğer uç bağlantı noktasına da ayarlama somununu çekerek, uç bağlantı noktaları arasındaki merkezi sıkıştırır.

Sıklık ayar somunu, sıkma kuvvetini ayarlar. Mandal kolunun dönmesini engelleyerek sıklık ayar somununu saat yönünde çevirmek, sıkma kuvvetini artırır. Öte yandan, mandal kolunun dönmesini engelleyerek sıklık ayar somununu saat yönünün tersinde çevirmek, sıkma kuvvetini azaltır. Sıklık ayar somunu, doğru sıkma kuvvetini sağlamak için çok küçük ayarlamalara ihtiyaç duyar, yarım dönüşten azı bile, emniyetli ve emniyetsiz kuvvet arasındaki farkı yaratır.

ARKA TEKERLEĞİN TAKILMASI

1. Park Frenini Açınız

Arka tekerlekleri takmadan önce, park frenini açık konuma getiriniz.

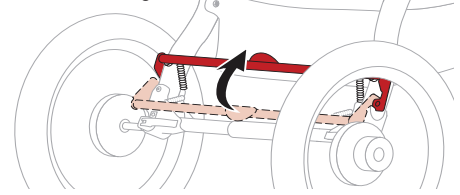

2. Mandal Kolunu Çeviriniz

Mandal kolunu uç bağlantı noktasının ters yönüne çeviriniz.

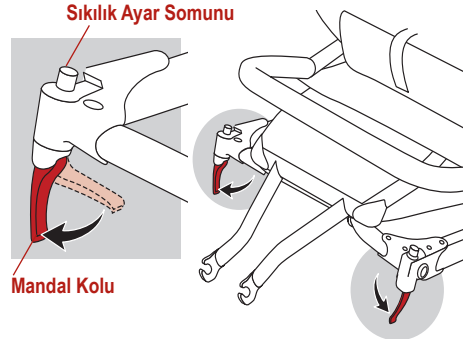

3. Arka Tekerlek Aks Milini Yerleştiriniz

Arka tekerleğin aks milini, arka uç bağlantı noktasındaki deliğe yerleştiriniz. Aks yerine kolayca girmiyorsa, mandal sıkılık ayar somununu elinizle gevşetiniz. Aks tespit parçası ya da tutucu halka uç bağlantı noktasıyla temas edene kadar, aksı arka uç bağlantı noktasına tekrar tam olarak yerleştiriniz.

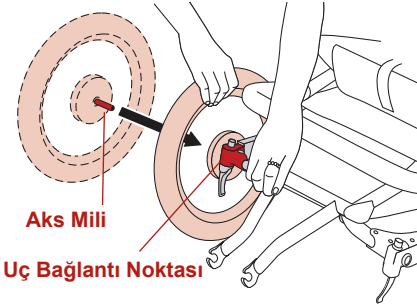

4. Mandal Mil Dirseği Kolunu Ayarlayınız

Mandal ayarlamak için, mandal mil dirseği kolunu sağ elinizle TAM AÇIK konumda tutunuz, ve mandal, uç bağlantı noktasını sıkı biçimde tutana dek sıkılık ayar somununu sol elinizle sıkınız.

Sıkılık ayar somununu SIKMAK için, saat yönünde döndürünüz.

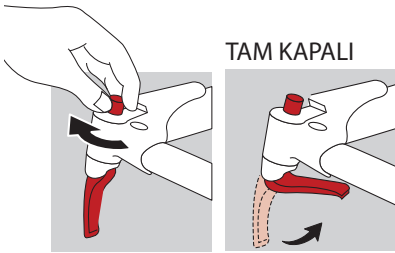

Mandalı doğru şekilde kapatıp arka tekerlek uç bağlantı noktalarını sabitlemek için, aksın

bağlantı ucuna tam olarak girdiğinden emin olunuz. Tekerleği bu konumda tutarken, mandalı arabaya doğru çeviriniz ve TAM KAPALI konuma getiriniz.

Doğru şekilde kapatıldığında, mandalın kavisli bağlantı ucu yönüne işaret eder ve araba merkezine doğru hafifçe açılır. Yeterli sıkma kuvveti yaratmak için, mandalı kapatırken parmaklarınızı uç bağlantı noktasına sarmanız gerekir. Mandal kolunu kapamak için doğru miktarda kuvvet uyguladığınızı, avucunuzda gözle görülür bir iz oluşmasından anlayabilirsiniz.



UYARI

Tekerleği güvenli biçimde sıkma için ciddi oranda güç gereklidir. Şayet parmaklarınızı uç bağlantı noktasına sarmadan mandalı tamamen kapatabiliyorsanız ve mandal kolu avucunuzda gözle görülür iz bırakmıyorsa, sıkma gerilimi yeterli değil demektir. Kolu TAM AÇIK konuma çeviriniz ve sıkılık ayar somununu saat yönünde çeyrek tur döndürerek kapama işlemini tekrarlayınız.

Mandal kolu TAM KAPALI konuma çevrelemiyorsa, kolu TAM AÇIK konuma çevirerek sıkılık ayar somununu saat yönünün tersinde çeyrek tur döndürünüz. Kapatma işlemini tekrarlayınız.

Sıkılık ayar somununu GEVŞETMEK için, saat yönünün tersinde döndürünüz.

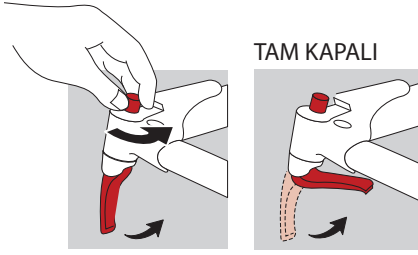

ARKA TEKERLEĞİN ÇIKARILMASI

1. Park Frenini Açınız

Arka tekerlekleri takmadan önce, park frenini açık konuma getiriniz.

2. Mandal Kolunu Açınız

Tekerleğin mandal kolunu kilitli ya da TAM KAPALI konumdan, TAM AÇIK konuma getiriniz.

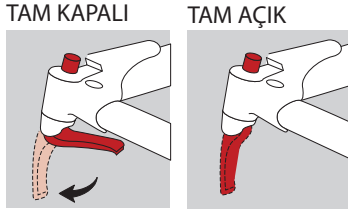

3. Tekerleği Çıkarınız

Tekerleği yerden bir kaç santimetre yukarı kaldırarak uç bağlantı noktasından çekip çıkarınız.

ÖN TEKERLEK YARDIMCI

TUTMA APARATLARI

Arabanızın çatalında, mandal doğru şekilde ayarlanıp sıkılmadığında tekerleğin çatalından fırlamasını önlemek için tasarlanmış yardımcı tekerlek tutma aparatları kullanımı bulunur. Mandal doğru şekilde sıkılıp ayarlanmamışsa, yardımcı

tutma aparatı devredeyken bile tekerlek yine de gevşek ve sallantılı kalabilir. Arabanızdaki yardımcı tutma aparatları, çatal uç bağlantı noktalarının dış yüzlerinde dahili olarak bulunur.

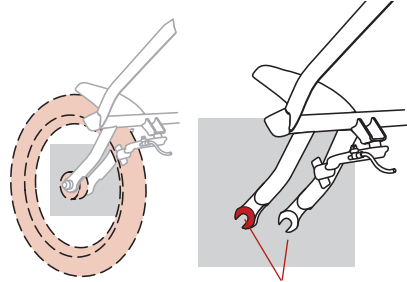

Uç Bağlantı Noktaları
(Yardımcı Tutma Aparatları)



UYARI

Yardımcı tutma aparatlarını çıkarmamanız ya da devre dışı bırakmamanız çok önemlidir. Yardımcı tutma aparatları, çok önemli olan ayarlama işlevine bir yedek destek görevi görürler. Mandal doğru şekilde ayarlanıp sıkılmadığında, yardımcı tutma aparatları tekerleğin çataldan ayrılması riskini azaltır. Yardımcı tutma aparatlarını çıkarmak ya devre dışı bırakmak, garantiyi geçersiz kılar.

Yardımcı tutma aparatları, doğru mandal ayarı ve sıkmanın yerine geçemez. Arabanızı doğru ayarlanıp sıkılmamış bir tekerlek mandalı ile kullanmak, tekerleğin titreşmesine, oynamasına ya da yerinden çıkmasına yol açabilir.

Tekerleğin yeterli oranda sabitlenmiş ve sıkıştırılmış olup olmadığını rutin olarak kontrol ediniz. Tekerlek tam olarak yerine oturmamışsa ve hafifçe dışarı oynuyorsa, derhal sabitlenmesi gereklidir.

ÖN TEKERLEĞİN TAKILMASI

1. Ön Tekerlek Mandal Kolunu Takınız

Sıklık Ayar Somununu mandal çubuğundan çıkarınız ve ilk yayı çıkarınız. Mandal çubuğunu ön tekerlek aksının üzerinden kaydırınız, yayı tekrar mandal çubuğuna, küçük yanı aksa doğru yerleştiriniz ve sıklık ayar somununu tekrar geçiriniz.

Sıklık Ayar Somunu

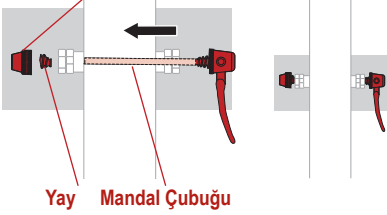

NOT: Ön tekerleği takmadan önce, tekerleğin/lastiğin fren balatalarından geçmesi için açıklık sağlamak amacıyla fren mandalının açılması gereklidir.

2. Fren Mandalını Açınız

Fren mandalı kolunu saat yönünde döndürerek fren mandalını açınız.

Fren Mandalı

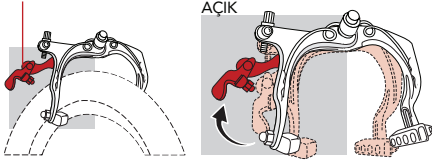

3. Ön Tekerlek Mandal Kolunu Döndürünüz

Mandal kolunu, tekerleğin ters yönüne kıvrılacak şekilde çeviriniz. Bu onu TAM AÇIK pozisyonunda konumlandırır.

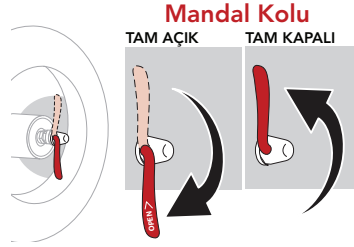

4. Ön Tekerleği Takınız

Arabanın ön tarafı size bakar konumdayken, aksın çatal uç bağlantı noktalarının oluklarının tepesiyle tam denk geleceği şekilde, tekerleği çatal uç bağlantı noktalarının arasına yerleştiriniz.

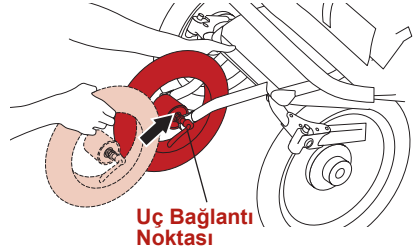

5. Mandal Kolunu Ayarlayınız

Mandalı ayarlamak için, şekilde gösterildiği gibi mandalın mil dirseği kolunu sağ elinizle TAM AÇIK konumda tutunuz. Sol elinizle, sıklık ayar somununu çatal uç bağlantı noktasına kenetlemek için parmağınızın tüm gücüyle sıkınız.

Sıklık Ayar Somunu

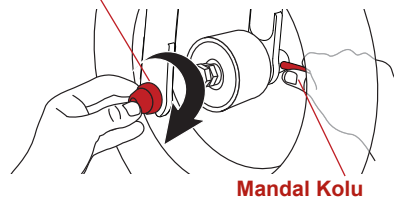

6. Mandal Kolunu Kapatınız

Mandalı doğru şekilde kapayıp ön tekerleği uç bağlantı noktalarında sabitlemek için, aksın her iki yandaki uç bağlantı noktalarına temas ettiğinden ve tekerleğin soldan sağa ortalandığından emin olunuz.

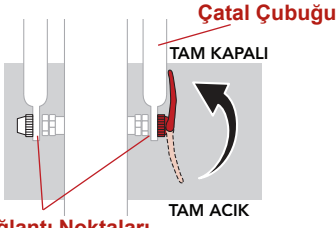

Uç Bağlantı Noktaları

Tekerleği bu pozisyonda tutarak, mandalı yukarı çevirip TAM KAPALI konuma getiriniz. Doğru şekilde kapatıldığında, mandalın ucu tekerleğe doğru kıvrık ve çatal çubuğuna paralel olmalıdır. Yeterli sıkma kuvveti yaratmak için, mandal kolunu kapatırken parmaklarınızı çatal çubuğuna sarmanız gerekir. Mandal kolunu kapamak için doğru miktarda kuvvet uyguladığınızı, avucunuzda gözle görülür bir iz oluşmasından anlayabilirsiniz.

! UYARI

Tekerleği güvenli biçimde sıkma için ciddi oranda güç gereklidir. Şayet parmaklarınızı çatal çubuğuna sarmadan mandalı tamamen kapatabiliyorsanız ve mandal kolu avucunuzda gözle görülür iz bırakmıyorsa, sıkma gerilimi yeterli değil demektir. Kolu TAMAMEN AÇIK konuma çeviriniz ve sıkılık ayar somununu saat yönünde çeyrek tur döndürerek kapama işlemini tekrarlayınız.

Mandal kolu TAM KAPALI konuma çeviremiyorsa, kolu TAM AÇIK konuma çevirerek sıkılık ayar somununu saat yönünün tersinde çeyrek tur döndürünüz. Kapatma işlemini tekrarlayınız.

7. Fren Mandalını Kapatınız

Ön tekerleği taktıktan sonra, fren mandalının kapalı konuma getirilmesi gereklidir. Fren

mandalının kolunu fren balatalarını bir elinizle tekerleğe doğru sıkarak kapatınız ve sonrasında fren mandalı kolunu aşağı doğru bakana kadar diğer elinizle saat yönünün aksi istikametinde döndürünüz.

Fren Mandalı

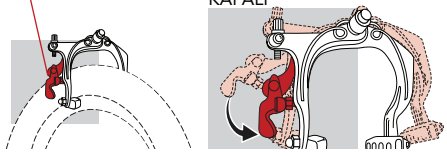

ÖN TEKERLEĞİN ÇIKARILMASI

1. Fren Mandalını Açınız

Bkz. Ön Tekerleğin Takılması bölümü.

2. Mandal Kolunu Açınız

Tekerleğin mandal kolunu kilitli ya da TAM KAPALI konumdan, TAM AÇIK konuma getiriniz. Ön tekerlek çatalınızdaki dahili yardımcı tutma aparatları, tekerleğin çıkarılması için sıkılık ayar somununun yeterli miktarda gevşetilmesi gerektirir.

3. Ön Tekerleği Çıkarınız

Ön tekerleği yerden bir kaç santimetre yukarı kaldırınız ve tekerleğin tepesine avucunuzla hafifçe vurarak ön çataldan çıkmasını sağlayınız.

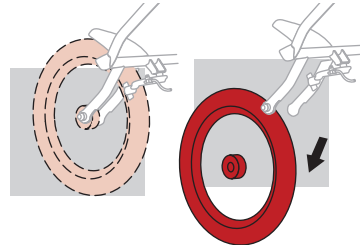

EL FRENİ

El freni arabayı yavaşlatmak veya durdurmak için kullanılabilir. El freni bir park freni değildir.

NOT: El freninin düzgün çalışması için doğru şekilde ayarlanmış olması önemlidir. Fren kolunu sıkınız ve fren balatalarının janta temas ettiklerini doğrulayınız. Fren mandalının kapalı konumda olduğunu doğrulayınız. Bkz. Ön Tekerleğin Takılması bölümü.

El freni sistemi iki silindir ayarlayıcı donanımına sahiptir. Silindir ayarlayıcıları nasıl kullanacağımızı bilmiyorsanız, lütfen BOB müşteri hizmetleri ile iletişime geçiniz veya yardım için yerel bayinizi ziyaret ediniz.

1. Fren Balatalarını Hizalayınız

Eğer yanlış hizaladıysanız, fren balatası somunlarını gevşetmek için 10mm anahtar kullanınız, balataları doğru konuma kaydırınız ve güvenli şekilde sıkınız.

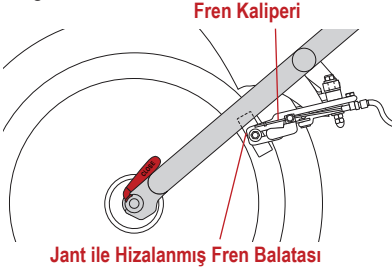

2. Kablo Gerilimini Ayarlayınız

Kablo gerilimi fabrikada önceden ayarlanmış olarak gelir, fakat fren kablosunun periyodik olarak ayarlanması gerekir (kablo hafifçe gerildiği ve siyah kablo yuvası zamanla sıkıştığı için).

Kablo gerilimini ayarlamak için, fren sisteminde iki silindir ayarlayıcı mevcuttur; biri el freni kolunda, diğeri kaliperli frenedir. Fren kablo gerilimini ayarlamak için bir veya her iki silindir ayarlayıcının ayarlanması gerekebilir.

EL FRENE

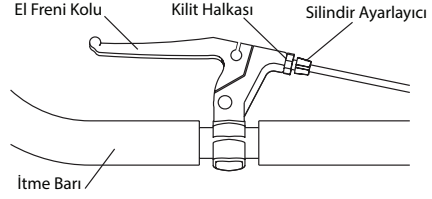

KALİPERLİ FREN

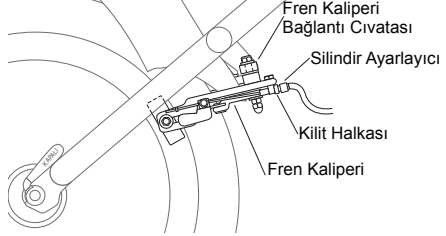

Kabloyu gerginleştirmek için kilit halkasını gevşetiniz ve silindir ayarlayıcıyı saat yönünün aksine döndürünüz. Kilit halkasını kalipere veya fren kolu gövdesine doğru sıkarak silindir ayarlayıcısını yeni konumunda güvene alınız.

Kabloyu gevşetmek için silindir ayarlayıcısını saat yönünde çeviriniz ve kilit halkasını sıkarak güvene alınız. Jant ve fren balataları arasında 1 mm açıklık olmalıdır.

3. Fren Kaliperini Yeniden Konumlandırınız

Eğer her fren balatasındaki boşluk aynı değilse, fren kaliperi iskelet üzerinde kaliper bağlantı cıvatası 10mm bir anahtar ile gevşetilerek, kaliper konumu ayarlanarak ve aynı cıvata yeniden sıkılarak kolayca yeniden konumlandırılabilir.

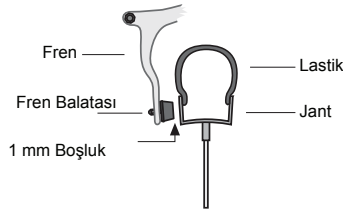



UYARI

Bu talimatları anlamadıysanız veya frenin yanlış ayarlandığını düşünüyorsanız, arabayı doğru şekilde ayarlanması için bayinize götürünüz. Fren balatalarınız aşınmışsa, değiştirmek için bayinize danışınız.

ARABAYI AÇMAK



UYARI

Arabayı katlayıp açarken, parmak sıkışması ya da yaralanmadan kaçınmak için dikkatli olunmalıdır.



UYARI

Yaralanmaları önlemek için, arabayı asla hemen yakınında başka kişiler varken katlayıp açmayınız.



UYARI

Kullanımdan önce bütün kilitleme aparatlarının kapatıldığından emin olunuz.

1. Kırmızı İskelet Açma Tutacağıı Kaldırınız

Yana açılır kol açılmaya başlarken tekerlekleri yerde tutunuz.

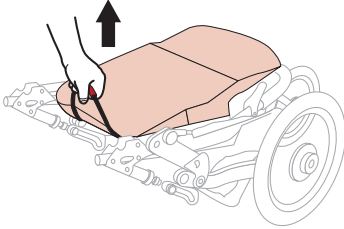

NOT: Arabanın yana açılır kolu açılıp, açık ve kilitleti konuma geldiğinde "çıt" sesi çıkaracaktır.

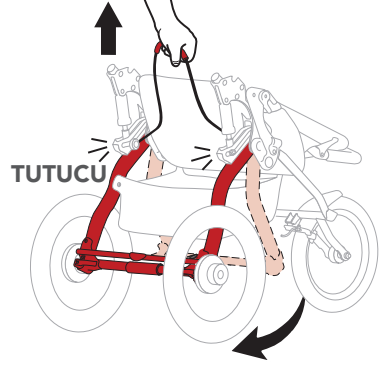

2. İtme Barını Çeviriniz

"Çıt" sesiyle kilitleti ve dik konuma gelene dek, itme barını yukarı ve geriye kaldırınız.

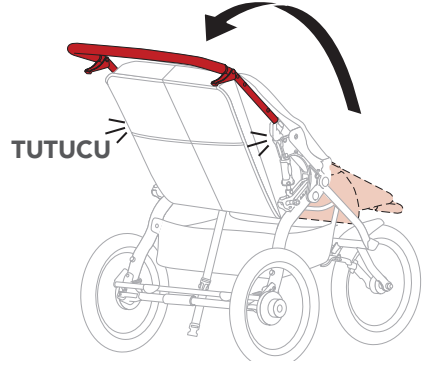

3. Tutucu kayışı tespit edilmesi

Tutucu kayışı itme barının çevresinden geçirin ve bir kilit ile tespit edin.



UYARI

Tutucu kayışı, park freni çubuğuna dolamayın ve park freni çubuğunun üzerinden geçirmeyin.

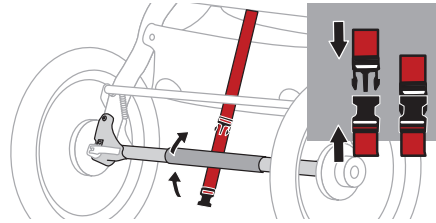



UYARI

Tutucu kayış, çocuk arabasına çocuk oturtulmadan önce doğru tespit edilmiş olmalıdır.

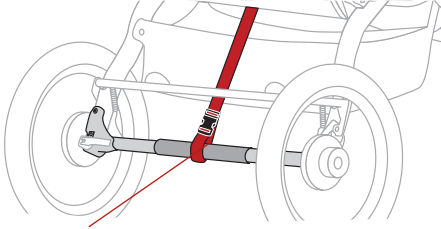

Doğru tespit edilmiş tutucu kayış

ARABAYI KATLAMAK

1. Park Frenini Kilitleyiniz

Park frenini kilitli konuma getiriniz.

2. Çocukları Koltuklardan Çıkarınız

3. Arabayı Boşaltınız

Ağır yük sepeti ve cepleri boşaltınız.

4. İtme Barını Çeviriniz

Her iki itme barı açma kolunu da aynı anda sıkınız. İtme barını koltuk üzerine ileri çeviriniz.

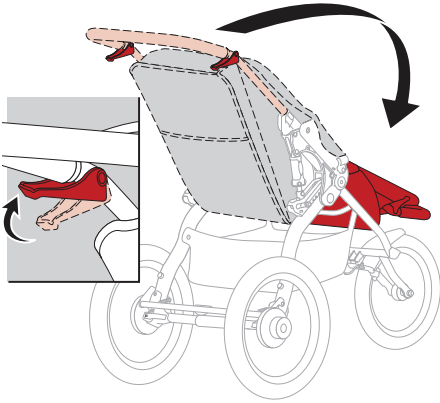

5. Kırmızı İskelet Açma Tutacağıını Kaldırınız

Kısa ve çabuk bir çekişle kırmızı iskelet açma tutacağıını kaldırınız. Araba ön tekerleğe doğru katlanırken, tekerlekleri yerde tutunuz.

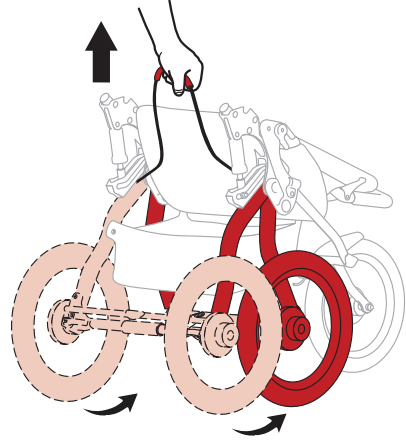

6. Arabayı Yere Yatırınız

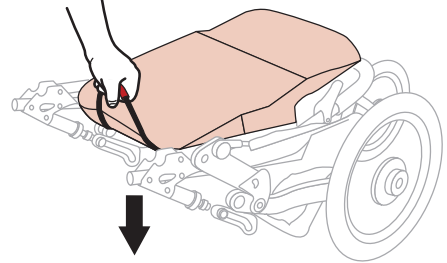

7. Katlanmış Arabayı Bağlayınız

Bileklik tokasını takarak arabayı katlı pozisyonda bağlayınız.

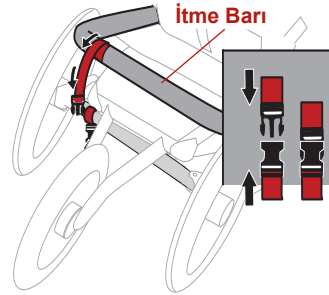

8. Küçültün

Daha da küçültmek için, ön ve arka tekerlekleri çıkartınız. Arka Tekerleği Çıkarmak ve Ön Tekerleği Çıkarmak başlıklarına bakınız.

Koşu/arazi için ARABANIN KULLANIMI

Arabınızı koşu/tempolu koşu veya arazi modunda kullanırken, lütfen aşağıdaki talimatlara uyduğunuzdan emin olunuz:



UYARI

Arabayı koşu için veya arazide kullanırken asla ana kucağı veya portbeler gibi eklentileri kullanmayınız.



UYARI

Arabayı kendi kendine dik oturmayan 9 aylıktan küçük çocuklar için koşu/arazi modunda kullanmak sağlık açısından ciddi tehlike taşır ve fiziksel gelişimlerini etkileyebilir.



UYARI

Araziye daima araba koltuğu tamamen dik konumda çıkınız. Koltuk geriye yatık konumlardayken araziye çıkmak, denge kaybına ve yaralanmaya yol açabilir.

ÇOCUK ARABASI AYARLARI

LASTİK BASINCINI KONTROL ETMEK

Plastik tekerlekler, maksimum 2 bar lastik basıncına ayarlanır. Maksimum lastik hava basıncı, supap gövdesi yanında tekerleğe kabartmayla işlenmiştir.



UYARI

Lastikleri 2 barın üzerinde şişirmek, tekerleğe ve/veya lastiğe zarar vererek kontrol kaybı ya da yaralanmaya neden olabilir.

Alüminyum tekerleklerde, lastik üzerinde yazılı basınç düzeyine kadar şişirilmiş lastikler kullanılabilir. Yine de, rahat bir sürüş için 2 barı tavsiye ediyoruz.



UYARI

Lastikleri, üzerinde yazılı olan maksimum hava basıncından fazla şişirmek, janta ve/veya lastiğe zarar vererek kontrol kaybına ve yaralanmaya yol açabilir.

SÜRÜŞ DENGESİNİ AYARLAMAK

Ön tekerlek Koşu/arazi modundayken düz zeminde sağa ya da sola çekerse, sürüş dengesini aşağıdaki basamakları takip ederek ayarlayınız.



UYARI

Arabada bir çocuk ya da herhangi bir yolcu varken sürme-itme testi yapmayınız.

1. Arabayı Boşaltınız

Alçak yük sepeti ve cepleri boşaltınız.

2. Lastik Basıncını Kontrol Ediniz

3. Arabayı Düz Bir Zemine Yerleştiriniz
Yaklaşık 5 metre uzunluğunda düz bir zemin bulunuz.



4. Arka Tekerlek Akslarını Hizalayınız

Arabayı, arka tekerlek aksları düz bir çizgiye dikey olacak şekilde hizalayınız.

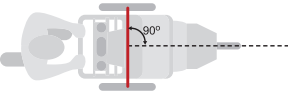

5. Hizalamayı Test Ediniz

Arabayı öne doğru dümdüz itip bırakarak, sağa ya da sola sapıp saptığını gözlemleyiniz. İtiş testini bir kaç kez tekrarlayınız.

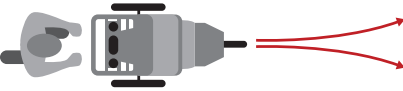

NOT: Eğer araba sürekli olarak sola veya sağa çekiyorsa, bu çekme çoğu zaman yalnızca ön tekerlek aksını döndürerek ve/veya ön tekerleği çıkarıp, bir baştan diğerine döndürüp, tekrar takıp sonra yeniden yönlendirerek düzeltilir.

6. Ön Tekerlek Aksını Döndürünüz

Ön tekerlek mandalını açınız ve aksı uç bağlantı noktasında 90 derece döndürünüz. Mandalı yeniden sıkınız. Bkz. Ön Tekerleğin Çıkarılması ve Ön Tekerleğin Takılması bölümleri.

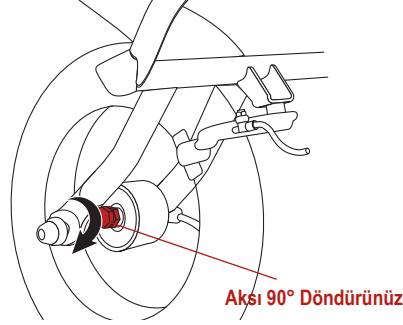

7. Sürme Testi Yapınız

Eğer araba düz itildiğinde hala sola veya sağa çekiyorsa bir sonraki adıma ilerleyiniz.

8. Ön Tekerleğin Yeniden Yönlendirilmesi

Ön tekerleği ve ön fren mandallarını açınız. Ön tekerleği çıkarınız ve mandal kolu karşı tarafta olacak şekilde diğer tarafa döndürünüz. Ön tekerleği yeniden takınız, tekerleği ve mandal kollarını güvene alınız. Bkz. Ön Tekerleğin Çıkarılması ve Ön Tekerleğin Takılması bölümleri.

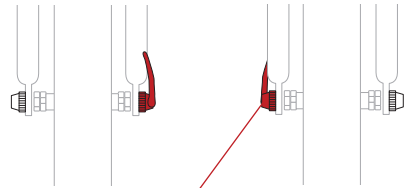

9. Sürme Testi Yapınız

Eğer araba düz itildiğinde hala sola veya sağa çekiyorsa Sürüş Dengesine İnce Ayar Yapmak bölümüne ilerleyiniz.

SÜRÜŞ DENGESİNE İNCE AYAR YAPMAK

Arabanın sürüş dengesine ince ayar yapmak için sürüş dengesi düğmeleri kullanılmalıdır.

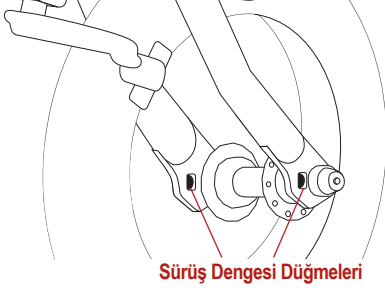

Araba SAĞA Çekiyorsa

1. Mandal Kolunu Açınız

Ön tekerlekteki mandal kolunu açınız. Ön tekerleğin çıkarılması gerekli değildir. Bkz. Ön Tekerleğin Çıkarılması bölümü.

2. SAĞ Sürüş Dengesi Düğmesini Ayarlayınız

SAĞ sürüş dengesi düğmesini saat yönünde bir tam dönüş döndürerek tekerleğin sağ tarafını ileri doğru itiniz ve mandalı yeniden sıkınız. Bkz. Ön Tekerleğin Takılması bölümü.

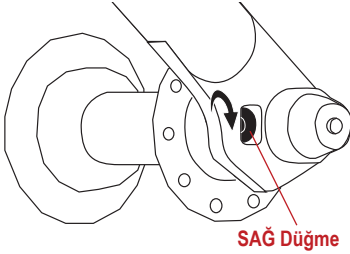

3. Sürme Testi Yapınız

Sürme Testini Tekrarlayınız. Eğer araba hala sağa çekiyorsa 1. ve 2. adımları tekrarlayınız.

Araba SOLA Çekiyorsa

1. Mandal Kolunu Açınız

Ön tekerlekteki mandal kolunu açınız. Ön tekerleğin çıkarılması gerekli değildir. Bkz. Ön Tekerleğin Çıkarılması bölümü.

2. SOL Düğmeyi Ayarlayınız

Sol düğmeyi saat yönünde bir tam dönüş döndürerek tekerleğin sol tarafını ileri doğru itiniz. Mandalı yeniden sıkınız. Bkz. Ön Tekerleğin Takılması.

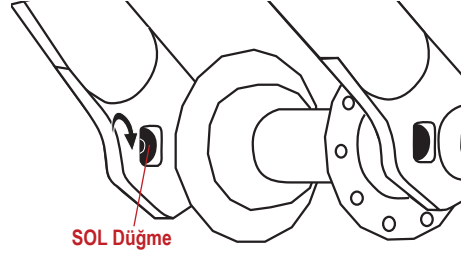

3. Sürme Testini Tekrarlayınız

Eğer araba hala sola çekiyorsa 1. ve 2. adımları tekrarlayınız.

ŞOK AYARINI SEÇMEK

1. Çocukları Koltuklardan Çıkarınız

2. Şok Ayarını Konum 2'ye Ayarlayınız

Şok açma düğmesini bir yandan aşağı indirirken bir yandan da arabanın arkasına doğru çekerek düğmeyi konum 2'ye kaydırınız. Düğme doğru konuma geldiğinde bir "çıt" sesiyle yerine oturur.

Karşı tarafta da **TEKRARLAYINIZ.**

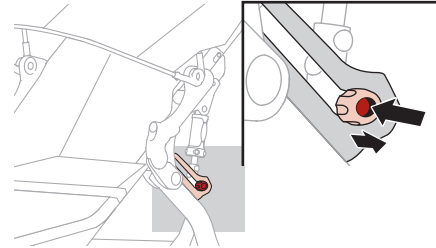

Konum 1: YUMUŞAK

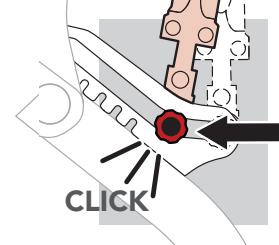

Konum 2: SERT

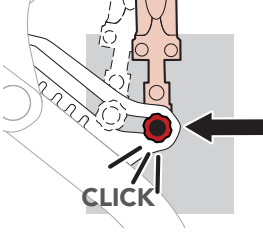

NOT: Araba her katlandığında, arabanın şok ayarı YUMUŞAK konumuna gelir.

PARK FRENİNİ ÇEKMEK

Park freni, çocukları bindirme ya da çıkarma sırasında arabanın hareket etmesini engeller. Park freni, durma freni olarak tasarlanmamıştır.



UYARI

Park freni, durma freni olarak tasarlanmamıştır. Fren, arabayı yavaşlatmak ya da durdurmak için kullanılmamalıdır, çünkü bunu yapmak arabanın aniden durmasına yol açarak kontrol kaybına yol açabilir.



UYARI

Eğimli zeminlerde park etmeyiniz. Park freni, arabayı yalnızca düz yüzeylerde park etmek içindir. Eğimli zeminde park etmek, arabanın devrilmesine ya da kontrolden çıkmasına yol açabilir.

Park frenini çekmek için, ayağınız kırmızı ayak pedalındayken fren barını aşağı bastırıp kilitli konuma getiriniz – emniyet piminin kilitleme diskine tam olarak oturduğundan emin olunuz.

KİLİTLİ POZİSYON

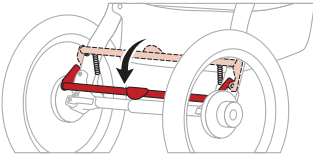

Frenin devrede olduğundan emin olmak için, freni çektikten sonra arabayı öne

arkaya yürütmeye çalışınız. Eğer fren doğru çekilmişse, araba yürümeyecektir.

Park frenini açmak için, fren barı yukarı sıçrayıp kilit tam açık konuma gelene kadar kırmızı ayak pedalını ayağınızla yukarı kaldırınız.

KİLİT AÇIK KONUM

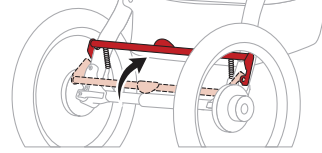

ÇOCUKLARI KOLTUKLARDA SABİTLEMELİK



UYARI

Bu araç, 6 aylıktan itibaren çocuklar ve maksimum 17kg yolcu ağırlığı için tasarlanmıştır. Maksimum yolcu uzunluğu 112 cm'dir. Arabanın dengesini kaybetmemesi için, maksimum ağırlık ya da uzunluğu aşmayınız.



UYARI

Düşme ya da dışarı kaymadan kaynaklanabilecek ciddi yaralanmalardan kaçınınız. Koltuk kemerini daima kullanınız.



UYARI

Bacak arası kemerini daima el kemeriyle bir arada kullanınız.



UYARI

Çocuklarınızı asla arabada gözetimsiz olarak, ya da park freni çekili değilken yalnız bırakmayınız.

1. Park Frenini Çekiniz

Park fren barını aşağı doğru çevirip kilitli konuma getiriniz.

NOT: Park freni çekili olduğunda arka tekerlekler dönmemelidir.

2. Çocukları Koltuklara Yerleştirmek

Her iki omuzdan birer omuz kemeri geçiriniz. Bacak arası kemerini, bacakların arasına getiriniz.

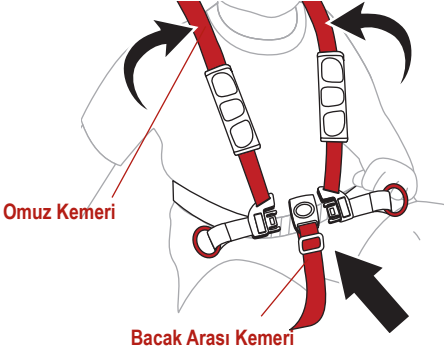

3. Omuz Kemerlerini Bağlayınız

Her iki omuz kemerini de bacak arası kemer tokasına takınız.

NOT: Bacak arası kemeri, tam oturacak şekilde ayarlanmalıdır.

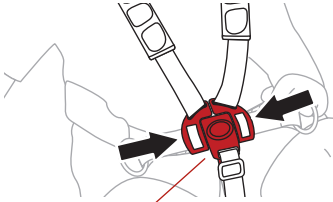

4. Omuz Kemerleri Yüksekliğini Ayarlayınız

Omuz kemeri yüksekliğini, çocukların omuz yüksekliğinin hemen üzerine oturacak şekilde ayarlayınız.

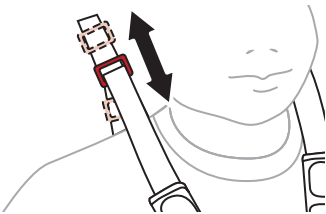

5. Omuz Kemerlerini Ayarlayınız

Cırt cırtlı pedleri açınız. Kemerleri ayarlamak için tokayı yukarı veya aşağı kaydırınız. Emniyet kemeri tam oturmalı ve rahat olmalıdır.

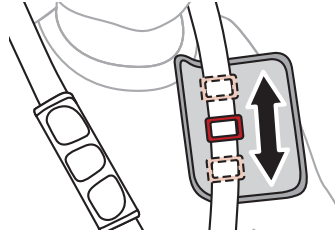

6. Kucak Kemerlerini Sıkınız

Kucak kemerlerini tam oturacak ve rahat olacak şekilde ayarlayınız.

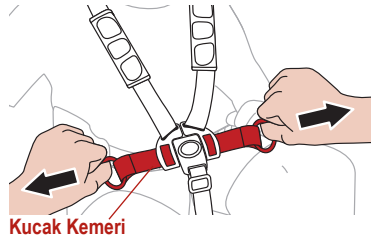

BİLEKLİĞİ BAĞLAYINIZ

Bileklik, araba elinizden kurtulduğunda ilerleyip uzaklaşmasını önlemek için tasarlanmıştır. Arabayı kullanırken, kemerin bileğinize güvenli şekilde geçmiş olduğundan emin olunuz.



UYARI

Bilekliği bağlamamış olmak, hasara ya da yaralanmayla sonuçlanabilir.

Bilekliği Güvenli Bir Şekilde Bağlayınız

Bileklik halkasını bileğinize güvenli şekilde geçiriniz.

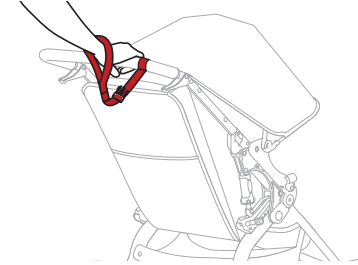

KOLTUKLARI YATIRMAK



UYARI

Herhangi bir koltuk ayarlaması yapmadan önce park frenini çekiniz.

Çocuk arabası koltuğunu ayarlarken, arkalığı sıkı bir şekilde tutunuz.

1. Koltuğu Yatırmak

Yatırma tokasından kemeri yukarı çekerek, yatırma kemerini gevşetiniz.

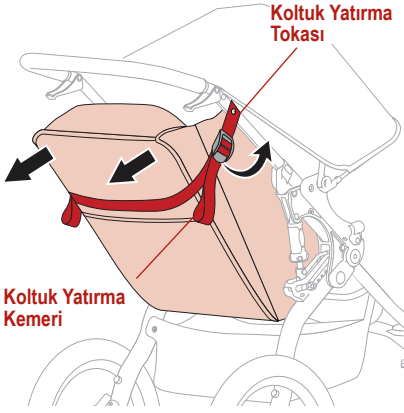

2. Dik Konuma Geri Dönmek

Koltuğu dikleştirme için, bir elinizle koltuk arkalığını kaldırırken, diğer elinizle de yatırma kemerini aşağı çekiniz.

Karşı tarafta da TEKRARLAYINIZ.

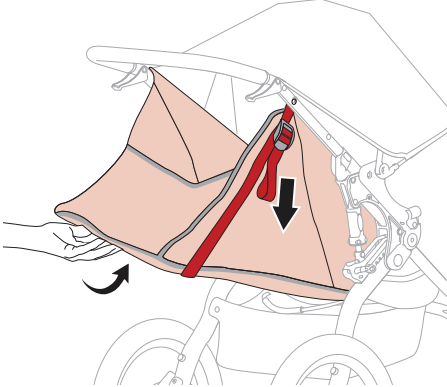

UYARI

Koltuk tamamen yatık konumdayken, arkaya devrilme ihtimali yükselir, ve bu da kaza ve -koltuk ve/veya yolcu itme barından önce yerle temas edebileceğinden- yaralanmaya yol açabilir.



UYARI

Koşu/araziye daima araba koltuğu tamamen dik konumda çıkınız. Koltuk geriye yatık konumlardayken Koşu/araziye çıkmak, denge kaybına ve yaralanmaya yol açabilir.

GERGİ KAYIŞI

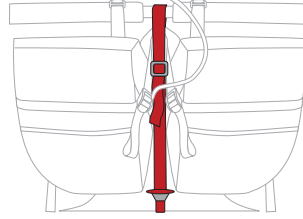

Merkez Gergi Kayışı, koltukların merkezine destek sağlar ve siperliklerin Orta Montaj parçasını destekler.

Fabrikada ayarlanmış olarak teslim edilir ancak gerekirse daha da sıkılabilir. Koltukların ileri doğru birbirinin üzerine eğilmesini önlemek için bu kayışı sıkılaştırın.

TENTE POZİSYONUNU AYARLAMAK

1. Tenteyi Açmak

Daha fazla gölge için, tenteyi itme barından ileriye doğru çeviriniz.



2. Tenteyi Kapatmak

Tenteyi itme barına doğru itiniz.

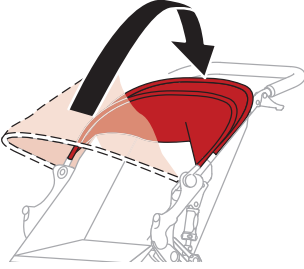

AKSESUAR ADAPTÖRÜ

BOB çocuk arabası, Atıştırma Tepsisi ya da Bebek Oto Koltuğu Adaptörü gibi BOB Stroller aksesuarlarının kolayca takılması için bir aksesuar adaptörüyle donatılmıştır.

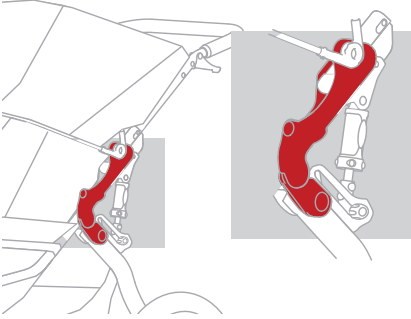

Bu buton-kilit-tahliye tasarımıyla, BOB aksesuarlarını takmak son derece basit ve kolaydır. Aksesuar adaptörü, araba katlandığında pek çok aksesuarın takılı kalmasına da imkan verir. Takılabilecek tüm aksesuarlar hakkında daha fazla bilgi için kılavuzun Çocuk Arabası Aksesuarları başlığına bakınız.

YAĞMURLUK

Yağmurluk aksesuar olarak satılmaktadır ve kutunuza dahil edilmez.



UYARI

Yağmurluğu kullanırken, çocuklar için yeterli hava girişini güvence altına almak için, arka kapak talimatlara uygun şekilde kapatılmalıdır.

1. Koltuk Konumunu Ayarlayınız

Koltukları dik konuma getirmek için yatırma kemerlerini çekiniz.

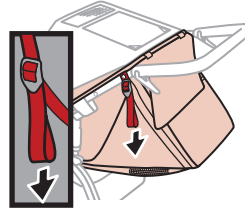

2. Pencere Kapağını Kaldırınız

Pencere kapağını katlayıp cebe sokarak tente kemerlerini açığa çıkarınız.

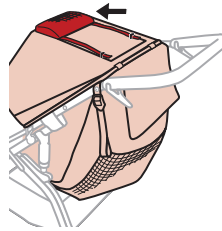

3. Tente Kemerlerini Çekiniz

Tente kemerlerini çekip, cırtcılı bantları tentenin arkasına sabitleyiniz.

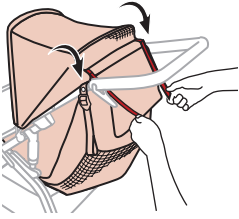

4. Tenteyi Sabitleyiniz

Tentenin arkasını, itme barına dayanacak şekilde konumlayınız ve tente kapağını yukarıya, tentenin üzerine katlayıp cırt cırtlı bantları birleştiriniz. Koltuk arkalığının tepesiyle tente arasındaki boşluğun açık olduğundan emin olmak için, araba arkasındaki açık bölme kontrol ediniz.

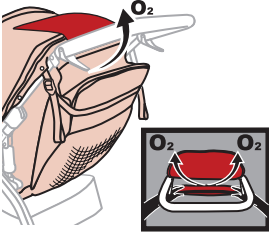

Yağmurluğu taktıktan sonra yağmurluktaki havalandırma deliklerinin koltuk arkalığı üzerindeki boşlukla aynı yerde olduğundan ve tüm diğer hava deliklerinin tıkalı olmadığından emin olunuz.

BAKIM VE KORUMA



UYARI

Her kullanımdan önce lastik basıncını kontrol ediniz.

TEMİZLEME

Kumaşın leke tutmaz özelliği, çoğu temizleme işlemini kolaylaştırır. Yumuşak bazlı bir sabun çözümüyle sünger ve soğuk su (maksimum 38°C) kullanınız. Sabunu temiz suyla tamamen duruladıktan sonra, ürünü açık havada kurumaya bırakınız. Deterjan kullanmayınız.

DÜZENLİ KONTROLLER

Arabanızı her kullanımdan önce kontrol etmenizi tavsiye ediyoruz. Lastik basıncının doğruluğundan emin olunuz. Tüm vida, montaj noktaları ve kilitlerin sıkı olduğundan emin olunuz. Tüm tekerleklerin emniyetli biçimde sıkıştırılmış olduğundan emin olunuz. Kumaşta yırtık ya da aşırı aşınma olup olmadığını kontrol ediniz. Periyodik kontrol ve servis için, arabanızı yetkili bir BOB satıcısına götürmenizi tavsiye ediyoruz.

DEPOLAMA

Kullanımda olmadığı zamanlarda arabanızı kapalı mekanda tutmanız daha iyidir. Bu onun çekici görüntüsünü daha uzun süre korumasını sağlayacaktır. Çok uzun süre güneşin ultraviyole ışınlarına maruz kalmak, kumaş, lastik ve plastik aksamların solup hasar görmesine neden olabilir.

YÜK TAŞIMA

Arabada çocuklarınız için dört koltuk cebi, bir koltuk arkalığı cebi ve alt bölümde bir alçak yükü sepeti bulunur.



UYARI

Koltuk arkalığına yük koymak, arabanın ağırlık merkezini değiştirir ve arkaya devrilme olasılığını artırarak yaralanmaya

neden olabilir. Bu nedenle, koltuk arkalıklarındaki ceplerde ağırlık, 1 kg'ı geçmemelidir, alçak yük sepetinin maksimum ağırlık kapasitesi ise 4 kg'dır.

Koltuk arkalıkları dolgulu da olsa, çocuklarınızın arkasını buraya yasladığını unutmanız önemlidir.



UYARI

Koltuk arkası ceplere keskin uçlu nesnelere koymayınız. Koltuk arkası ceplerinde keskin uçlu nesne varken arkaya yaslanmak, yolcuların yaralanmasıyla sonuçlanabilir.

ÇOCUK ARABASI AKSESUARLARI

BOB çocuk arabanız için geniş aksesuar seçenekleri sunuyor. Detaylar için web sitemizi ziyaret ediniz.

WARM & FUZZY MİNDERLERİ

Çocuklarınızın yolculuğuna sıcaklık ve konfor katın. WARM & FUZZY, herhangi bir BOB Stroller koltuğuna geçirilebilecek, dolgulu mufon bir minderdir.

WEATHER SHIELD YAĞMURLUK

Weather Shield'in su geçirmez tasarımı, çocuklarınızı yağmur ve rüzgardan korurken, bir yandan da dış dünyayı seyretmesine izin verir. Kullanımı için lütfen sayfa 19'a bakınız.

SUN SHIELD GÜNEŞLİK

Sun Shield'in özel tasarlanmış tül siperi, güneşin zararlı ultraviyole UVA/UVB ışınlarını azaltır, rüzgar ve sineklere karşı da koruma sağlar.

BEBEK BEZİ ÇANTASI

Tüm BOB tekli ve Duallie® çocuk arabalarına doğrudan kliplenebilir. Omuz askısı, alt değiştirme pedi ve çıkarılabilir su geçirmez ünite dahildir.

SNACK TRAY ATIŞTIRMA TEPESİ

Snack Tray, BOB Aksesuar Adaptörü yardımıyla herhangi bir BOB Çocuk

Arabasına takılabilir ve ara öğünlerle alıştırmaya bardaklarını çocuklarınızın elinin altında tutar. Arabayla beraber katlanabilir.

SINIRLI GARANTI

Bu arabada, üretim ve malzeme kusurları için 2 yıl garanti veriyoruz. Garanti süresi, satın alma tarihinden itibaren geçerlidir. Lütfen satın alma kanıtı olarak alışveriş fişinizi saklayınız.

Şikayetiniz olduğunda lütfen arabayı alışveriş fişiyle birlikte getiriniz. Garanti, uygun şekilde kullanılmış, temiz ve uygun durumdaki çocuk arabaları için geçerlidir.

Garanti, aşağıdakileri kapsamaz:

- doğal aşınım yıpranmalar ile aşırı zorlama sonucu oluşan hasarlar
- uygun olmayan ve hatalı kullanım sonucu oluşan hasarlar

GARANTİ KAPSAMINDA MI, DEĞİL Mİ?

Kumaşlar: UV ışınlarına karşı rengini muhafaza etme konusunda tüm kumaşlarımız en yüksek standartları karşılar. Ancak UV ışınlarına maruz kalan tüm maddeler solar. Bu bir malzeme kusuru değil, garanti kapsamında olmayan normal bir yıpranmadır.

Toka: Tokada herhangi bir sorun olduğunda, sorun kaynağı genelde temizleyerek çıkarılabilecek bir kir sıkışmasıdır.

Garanti servisi için, lütfen derhal yetkili satıcınızla irtibata geçiniz. Size tavsiye ve yardım sağlanacaktır. Tazmin talebi işlemlerinde, ürüne özel amortisman bedelleri uygulanır. Bunun için sizi bayilik sözleşmesinde gösterilen hüküm ve şartlara yönlendiriyoruz.

KULLANIM, BAKIM VE KORUMA:

Çocuk arabası talimatlara uygun olarak kullanılmalıdır. Yalnızca orijinal aksesuar ya da orijinal yedek parçaların kullanılması gerektiğini özellikle belirtiriz.

SERİ NUMARASI

Arabayı açınız. Arabanın arkasından, sağ yana açılır kolun içine bakınız.

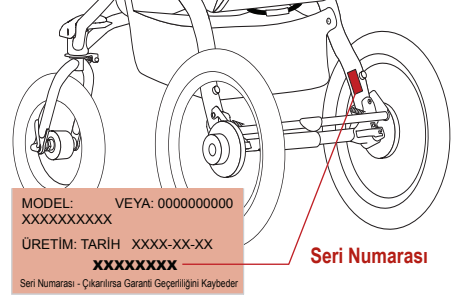

Telif Hakkı © 2013.

BRITAX RÖMER Kindersicherheit GmbH

www.britax.eu