

**BOB**BRITAX RÖMER Kindersicherheit GmbH
Blaubeurer Straße 71, 89077 ULM, Germany

SPORT UTILITY STROLLER IRONMAN

ČEŠTINA
Uživatelská příručka

**TUTO PŘÍRUČKU SI POZORNĚ
A CELOU PŘEČTĚTE!**

**DŮLEŽITÉ - TUTO PŘÍRUČKU
SI USCHOVEJTE PRO POUŽITÍ
V BUDOUCNU**

Před montáží nebo před použitím nového dětského kočárku si důkladně přečtete tyto pokyny k montáži a použití dětského kočárku, jakož i varování uvedená na začátku dokumentu a v celém dokumentu. V opačném případě není zaručena správnost montáže a provozu dětského kočárku.

Pokud si ohledně jakéhokoliv bodu nejste jisti, kontaktujte před použitím vašeho prodejce nebo společnost BRITAX. Seznam prodejců naleznete na www.bobgear.eu

**BOB**



VAROVÁNÍ



- Pokud budou dětský kočárek používat i jiné osoby, které nejsou s používáním kočárku obeznámeny (například prarodiče), vždy jim ukažte, jak se kočárek používá.
- Příslušenství, které není schválené společností BOB, není přípustné používat.
- Tento produkt není vhodný...
 - jako náhrada za postel nebo dětskou postýlku. Cestovní postýlky, dětské kočárky a kočárky Buggy lze používat pouze na přepravu.
 - pro běh, bruslení apod.
 - na přepravu více než jednoho dítěte.
 - komerční použití.
 - na přepravu v kombinaci s jinými dětskými sedačkami.
- Před použitím si ověřte, zda jsou aktivovány všechny bezpečnostní prvky.
- Při přepravě dětského kočárku zajistěte, aby nedošlo k náhodnému otevření bezpečnostních zámků.
- Nikdy nedovolte, aby se dítě v kočárku postavilo. Kočárek se může převrhnout.
- Vždy používejte zápěstní popruh jako prevenci před nežádoucím pohybem kočárku.
- Jakýkoliv náklad na rukojeti kočárku může negativně ovlivnit stabilitu kočárku Buggy.
- Na rukojeť nebo rám dětského kočárku nepřipevňujte žádné balíky nebo tašky, s výjimkou těch, které jsou doporučeny společností BOB.
- Do kapsy v zadní části sedadla nevkládejte žádné ostré předměty. Ostré předměty v kapse zadní části sedadla mohou mít za následek poranění přepravovaného dítěte.
- Při používání vždy dbejte na to, aby dítě mělo nohy a ruce v bezpečné vzdálenosti od koleček.
- Kočárek nepoužívejte na schodech nebo prudkém svahu. Kočárek se může převrhnout.
- Nikdy nepoužívejte kočárek, pokud jsou pneumatiky prázdné nebo nedostatečně nahuštěné. Takové pneumatiky mohou mít za následek ztrátu kontroly nad kočárkem.
- Nikdy s kočárkem nejezděte dozadu nahoru po schodech. Pokud tak učiníte, může dojít k poškození systému odpružení, který vede k porušení rámu.
- Při používání kočárku na nerovných a/nebo nebezpečných terénech, mokřem nebo kluzkém povrchu buďte mimořádně opatrní. Takové podmínky mohou vést k dodatečným rizikům, které mohou mít za následek ztrátu stability.
- Kočárek nebo štitky na kočárku neupravujte. Takové úpravy vedou ke zrušení záruky a mohou mít za následek nebezpečné situace.
- Během přepravy chraňte kočárek a jednotlivé komponenty kočárku před poškozením. Po přepravě kočárku důkladně zkontrolujte, zda nedošlo k jeho poškození. Pokud chybějí díly nebo je kočárek poškozený, nepoužívejte ho.
- Nikdy kočárek neskládejte, pokud v kočárku sedí dítě.
- Zajistěte, aby se při skládání a rozkládání kočárku v blízkosti nezdržovaly děti.
- Vždy používejte systém upínání.
- Nikdy nenechávejte dítě bez dozoru.
- Vždy, když zaparkujete kočárek, zajistěte jej brzdou, než do něho vložíte nebo z něho vyjmete dítě.
- Při úpravách a nastaveních kočárku se ujistěte, zda vaše dítě nedosáhne na pohyblivé díly.
- Chraňte vaše dítě před přímým slunečním zářením. Stříška neposkytuje dokonalou ochranu před nebezpečným UV zářením.
- Kočárek není vybaven k použití v přitmi nebo za tmy.
- Nesprávná montáž nebo instalace rychloupínacích koleček na tento kočárek může mít za následek oddělení koleček během pohybu a následnou ztrátu kontroly na kočárkem.
- Parkovací brzda není určena k brzdění. Brzdu nepoužívejte ke zpomalení nebo zastavení kočárku. Pokud tak učiníte, kočárek se zastaví náhle, přičemž můžete ztratit kontrolu na kočárkem.
- Neparkujte na svazích. Parkovací brzda je určena k zajištění parkování kočárku na rovných plochách. Parkování na svahu může mít za následek převrnutí nebo samovolný pohyb kočárku.
- Před použitím zkontrolujte, zda jsou vanička kočárku, sedací jednotka a upevňovací prvky sedadla správně usazené a zapojené.

VAROVÁNÍ

- Při každé změně polohy sezení dítěte je nutné přizpůsobit i popruhy.
- Pokud je sedadlo úplně sklopené, je pravděpodobnost převrnutí dozadu mnohem vyšší.
- Nepřekračujte maximální hmotnostní limit kapsy na opěradle, který je stanovený na 1 kg.
- Nepřekračujte maximální hmotnostní limit košíku na nákup, který je stanovený na 4 kg.
- Nedovolte, aby si děti hrály s tímto produktem.
- Toto sedadlo není vhodné pro děti ve věku do 6 měsíců.

Typy použití

Výrobek BOB UTILITY SPORT IRONMAN je určený na tři různá použití:

- jako kočárek Buggy
- jako přepravní systém
- jako příslušenství kočárku

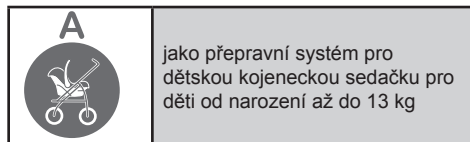
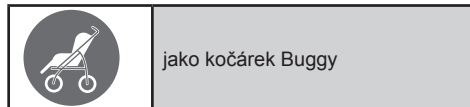

Kočárek lze používat jako přepravní systém se všemi dětskými sedačkami Britax/Römer, které jsou vybaveny adaptérem „typu A“. Dětské sedačky se všeobecně mohou přepravovat pouze v uložení směrem k zadní části kočárku.

Při použití přepravního systému postupujte podle pokynů výrobce dětské sedačky.

„Během používání vaničky dětského kočárku musejí být přenosné rukojeti odmontované.“

Jako přenosný systém s dětským nosičem, který se používá připevněný k podvozku, nenahrazuje toto vozidlo dětskou postýlku nebo postel.

Ke spaní třeba dítě přeložit do vhodné vaničky dětského kočárku, dětské postýlky nebo postele.“

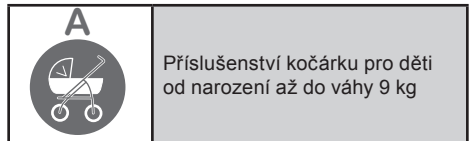

Kočárek je možné použít s příslušenstvím kočárku Britax, které je označené symbolem příslušenství kočárku „typu A“.

Při použití s příslušenstvím kočárku dodržujte pokyny týkající se příslušenství kočárku.

Příslušenství kočárku se všeobecně může přepravovat pouze v uložení směrem k zadní části kočárku.

Tento kočárek (přepravní systém) byl vyvinutý a vyrobený v souladu s normami EN1888:2012 a EN1466:2007.

OBSAH

VAROVÁNÍ	Strana 26
OBSAH	Strana 28
ANATOMIE KOČÁRKU	Strana 29
DOPORUČENÍ V SOUVISLOSTI S VĚKEM	Strana 30
MONTÁŽ KOČÁRKU	Strana 30
Rozbalení kočárku	Strana 30
Kolečka	Strana 30
Nastavení rychleuvolňovacího prvku	Strana 31
Instalace zadního kolečka	Strana 31
Sejmutí zadního kolečka	Strana 33
Přední kolečko, sekundární uchytačací zařízení	Strana 33
Instalace předního kolečka	Strana 34
Sejmutí předního kolečka	Strana 35
Ruční brzda	Strana 36
Rozkládání kočárku	Strana 37
Skládání kočárku	Strana 37
POUŽITÍ DĚTSKÉHO KOČÁRKU při běhání/v terénu	Strana 39
NASTAVENÍ KOČÁRKU	Strana 37
Zkontrolujte tlak v pneumatikách	Strana 39
Nastavit stopu předního kolečka	Strana 40
Jemně doladit stopu	Strana 41
Zvolit nastavení tlumení	Strana 41
Nastavit parkovací brzdu	Strana 42
Zajistit dítě v sedadle	Strana 42
Připojit zápečtní popruh	Strana 43
Naklonit sedadlo	Strana 44
Poloha stříšky	Strana 44
Adaptér příslušenství	Strana 45
ADAPTÉR PŘEPRAVNÍHO SYSTÉMU	Strana 45
OCHRANNÁ CLONA	Strana 46
PÉČE A ÚDRŽBA	Strana 47
SKLADOVÁNÍ	Strana 47
PŘEPRAVA NÁKLADU	Strana 47
PŘÍSLUŠENSTVÍ KOČÁRKU	Strana 47

ANATOMIE KOČÁRKU

SPORT UTILITY STROLLER, IRONMAN

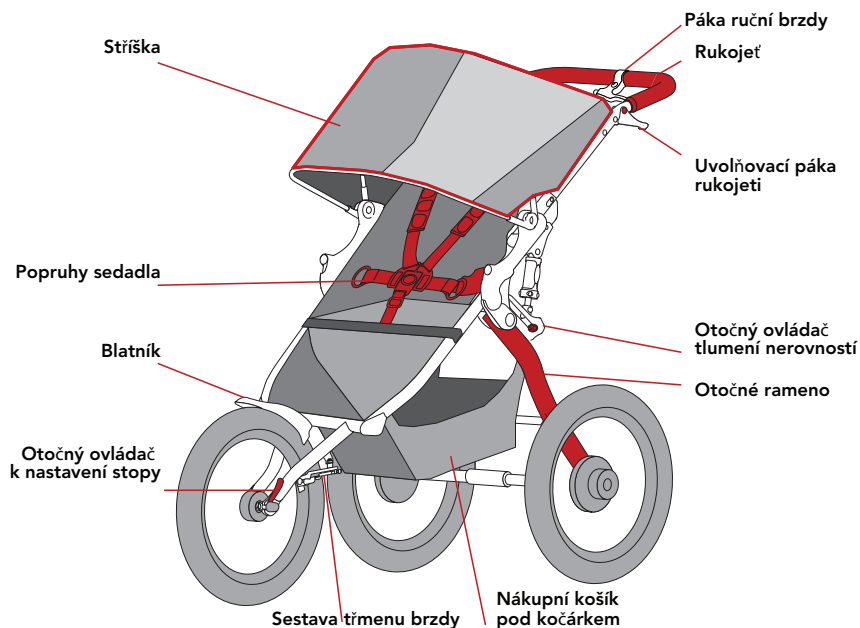

BLAHOPŘEJEME

Blahopřejeme vám k zakoupení výrobku BOB® Sport Utility Stroller nebo IRONMAN® Stroller.

Aktualizace této příručky, záruky a jiné informace o výrobku z poslední doby naleznete na webové stránce www.bobgear.eu. Vždy před provedením schválené změny nebo přidáním schváleného příslušenství si přečtěte informace na této webové stránce.

DOPORUČENÍ V SOUVISLOSTI S VĚKEM

Pokud chcete umístit vaše dítě do kočárku BOB® bez adaptéru pro kojenecké sedačky BOB a kompatibilní kojenecké autosedačky, musí mít vaše dítě věk minimálně 6 měsíců. Vezměte na vědomí, že děti, které nejsou schopné držet hlavičku, musejí mít pro bezpečnou a pohodlnou přepravu zajištěnou dodatečnou podporu hlavy a krku. Při používání kočárku v terénu musejí mít děti minimálně věk 9 měsíců. Tento dětský kočárek Buggy je navrhnuty pro děti do 3 let nebo do hmotnosti maximálně 17 kg.

Po přidání adaptéru pro kojenecké autosedačky BOB a při současném použití kompatibilní kojenecké autosedačky lze kočárek používat i pro přepravu novorozenců. Děti nerostou stejně rychle. Před prvním použitím konzultujte vhodnost kočárku pro vaše dítě s pediatrem.

Podívejte se na tabulku níže, kde naleznete směrnice pro věk / použití:

DOPORUČENÉ POUŽITÍ	VĚK
Adaptér pro kojeneckou autosedačku (jen pro režim chůze)	0 až 3 roky, nebo dokud dítě nedosáhne maximální hmotnosti 13 kg.
Jen režim chůze	6 měsíců - 3 roky nebo do hmotnosti 17 kg
Běhání/v terénu	9 měsíců - 3 roky nebo do hmotnosti 17 kg

Pokud se dětský kočárek používá při běhání/režimu terén, ujistěte se, že byly dodrženy pokyny uvedené v části POUŽITÍ DĚTSKÉHO KOČÁRKU při běhání/v terénu.

MONTÁŽ KOČÁRKU

ROZBALENÍ KOČÁRKU

Vyjměte kočárek a kolečka z krabice. Přední kolečko je uloženo ve složeném kočárku.



VAROVÁNÍ

Odstraňte obalové materiály a zlikvidujte je, jinak hrozí nebezpečí spolknutí a udušení.

MONTÁŽ BLATNÍKU

Před montáží předního kolečka je třeba nejdříve upevnit blatník.

1. Sejmout upevňovací šrouby

Dva upevňovací šrouby blatníku se již nacházejí namontované v rámu kočárku. Sejměte dva upevňovací šrouby blatníku.

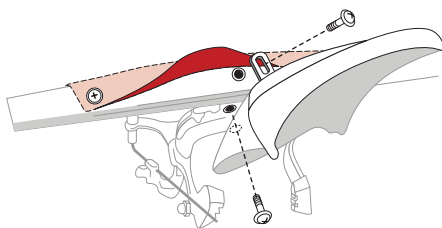

POZNÁMKA: Pokud odmontujete šroub látky (pravý nebo levý), získáte lepší přístup k upevňovacímu otvoru křížové trubky.

2. Zarovnat otvor v blatníku a křížové trubce

Zarovnejte otvor v kovové úchytky blatníku s otvorem se závitem ve středu přední křížové trubky a vložte šroub.

3. Zarovnat blatník a brzdu

Montážní otvor Zarovnejte otvor v plastovém blatníku s otvorem v upevňovací desce brzdy a vložte šroub.

4. Utáhnout šrouby

Blatník na kočárku vycentrujte a utáhněte šrouby. Opět vložte a utáhněte šrouby látky, které byly předtím odmontované.

KOLEČKA

Před započatím instalace koleček si pozorně přečtete varování a pokyny.

VAROVÁNÍ

Použití vašeho kočárku s nesprávně nastaveným rychleuvolňovacím prvku kolečka může způsobit vibrace kolečka, kolísání nebo odpojení od kočárku.

Je proto důležité, abyste:

- požádali vašeho prodejce o předvedení správné techniky bezpečné instalace a odstranění koleček.
- porozuměli a používali správnou metodu bezpečného uchycení kolečka ke kočárku pomocí rychleuvolňovacího prvku.
- zkontrolovali bezpečné připojení a správné uchycení koleček před každým použitím kočárku.

Rychleuvolňovací prvek je zařízení založené na vačce, které dodává sílu potřebnou pro uchycení a zadržení kolečka kočárku na příslušném místě. Pro bezpečné zajištění kolečka ke kočárku je nevyhnutelné, abyste porozuměli provozu rychleuvolňovacího zařízení, způsobu správného použití a nastavení síly, které je zapotřebí pro bezpečné zajištění kolečka.

VAROVÁNÍ

Rychleuvolňovací prvek je zařízení založené na vačce a jeho správné použití je nevyhnutelné pro dodání potřebné síly, které je zapotřebí k bezpečnému zachycení a udržení kolečka na příslušném místě. Není to systém křídlové matice; otáčení páky při zachycené nastavovací matici neposkytne sílu potřebnou na bezpečné uchycení kolečka v uvolňovacím prvku.

NASTAVENÍ RYCHLEUVOLŇOVACÍHO PRVKU

Zadní kolečka jsou v správně upevněná v uvolňovacím prvku pomocí síly, která se

vytváří, pokud je páka rychleuvolňovacího prvku uzavřena a činnost vačky tahá osu proti uvolňovacímu prvku, čímž ji zadržuje na svém místě..

Přední kolečko je správně upevněné v uvolňovacím prvku silou, která se vytváří, pokud je páka rychleuvolňovacího prvku zavřena a činnost vačky tahá pouzdro páky proti směru vypadnutí, přičemž zároveň tahá nastavovací matici proti uvolňovacímu prvku a svírá náboj mezi uvolňovacím prvky.

Napínací nastavovací matice nastavuje velikost upevňovací síly. Otáčením napínací nastavovací matice ve směru hodinových ručiček při současném zajištění páky rychle uvolňovacího prvku před otáčením zvýšíte velikost síly upevnění. Alternativně lze snížit velikost síly upevnění otáčením napínací nastavovací matice proti směru hodinových ručiček při současném zajištění páky rychleuvolňovacího prvku před otáčením. Napínací nastavovací matice vyžaduje jen minimální nastavení k zajištění správné síly upevnění, rozdíl mezi bezpečnou a nebezpečnou silou upevnění je méně než jedno otočení.

INSTALACE ZADNÍHO KOLEČKA

1. Odemknutí parkovací brzdy

Před instalací zadních koleček uveďte parkovací brzdou do odemknuté polohy.

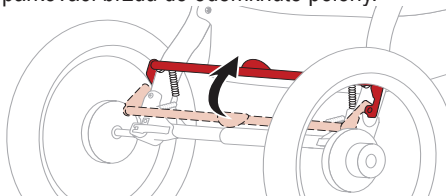

2. Otáčení páky rychleuvolňovacího prvku

Otáčejte pákou rychleuvolňovacího prvku tak, aby se odklonila od uvolňovacího prvku.

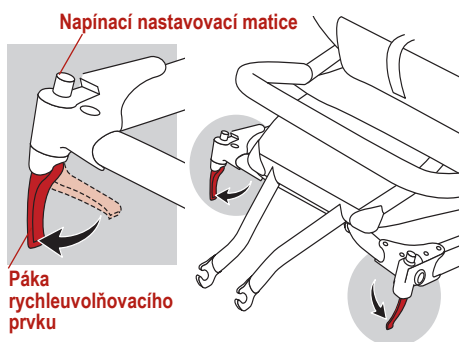

3. Vložení čepu osy zadního kolečka

Vložte čep osy zadního kolečka do otvoru v zadním uvolňovacím prvku. Pokud osa neklouže hladce, uvolněte rukou napínací nastavovací matici rychleuvolňovacího prvku. Opět vložte osu úplně do zadního uvolňovacího prvku, dokud se rameno nebo pojistný kroužek nedostane do kontaktu s uvolňovacím prvkem.

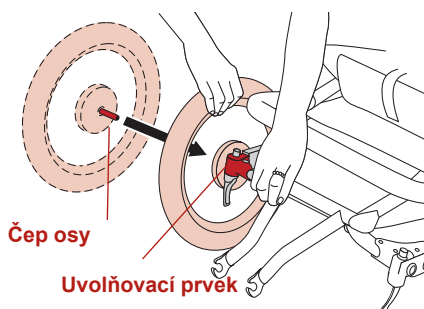

4. Nastavení páky vačky rychleuvolňovacího prvku

K nastavení rychleuvolňovacího prvku zadržte vaší pravou rukou páku vačky rychleuvolňovacího prvku v ÚPLNĚ OTEVŘENÉ poloze a levou rukou silně utáhněte napínací nastavovací matici, dokud není na jeden od uvolňovacího prvku.

K UTAŽENÍ napínací nastavovací matice otáčejte ve směru hodinových ručiček.

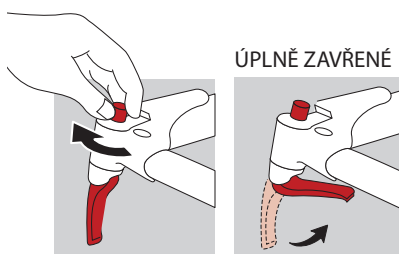

Pro správné uzavření rychleuvolňovacího prvku a zajištění zadního kolečka v uvolňovacích prvcích se ujistěte, zda je osa úplně vložena do uvolňovacího prvku, přitom zadržte kolečko v této poloze, otočte rychleuvolňovacím prvkem směrem ke kočárku a do polohy ÚPLNĚ ZAVŘENÉ.

Pokud je správně uzavřený, směruje zakřivení rychleuvolňovacího prvku směrem k uvolňovacím prvku, s úhlem směrem ke středu kočárku. K vytvoření dostatečné upínací síly je nevyhnutelné obepnout prsty uvolňovací prvek a zavřít páku rychleuvolňovacího prvku. Správná síla potřebná k uzavření páky rychleuvolňovacího prvku by měla zanechat na vaší dlani viditelný otisk.

⚠ VAROVÁNÍ

Síla potřebná na bezpečné upevnění kolečka je vysoká. Pokud dokážete úplně zavřít rychleuvolňovací prvek bez obepnutí uvolňovacího prvku prsty a uvolnit páku rychleuvolňovacího prvku, aniž by na vaší dlani zůstal viditelný obtisk, není pnutí dostačující. Otáčejte pákou až do polohy ÚPLNĚ OTEVŘENÉ a otočte napínací nastavovací matici o čtvrt otáčky ve směru hodinových ručiček. Poté zopakujte proces uzavření.

Pokud není možné otočit páku rychlevolňovacího prvku do polohy **ÚPLNĚ ZAVŘENÉ**, otočte páku do polohy **ÚPLNĚ OTEVŘENÉ** a otočte napínací nastavovací matici o čtvrt otáčky proti směru hodinových ručiček. Zopakujte proces uzavření.

K UVOLNĚNÍ napínací nastavovací matice otáčejte proti směru hodinových ručiček.

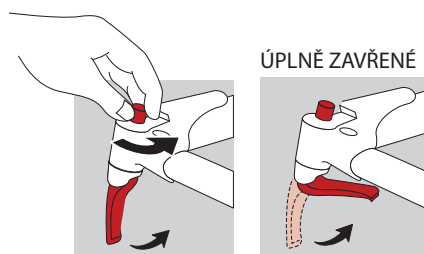

SEJMUTÍ ZADNÍHO KOLEČKA

1. Odemknutí parkovací brzdy

Před sejmutím zadních koleček uveďte parkovací brzdu do odemknuté polohy.

2. Otevření páky rychlevolňovacího prvku

Posuňte páku rychlevolňovacího prvku kolečka z uzamknuté nebo **ÚPLNĚ ZAVŘENÉ** polohy do **ÚPLNĚ OTEVŘENÉ** polohy.

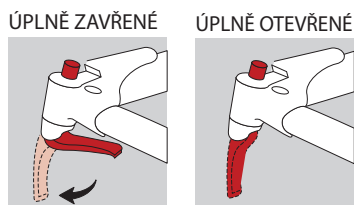

3. Sejmutí kolečka

Zdvihněte kolečko o několik palců nad terén a kolečko vytáhněte z uvolňovacího prvku.

PŘEDNÍ KOLEČKO, SEKUNDÁRNÍ

UCHYTÁVACÍ ZAŘÍZENÍ

Vidlice vašeho kočárku využívá zařízení k uchycení sekundárního kolečka, které brání kolečku od případného odpojení od vidlice, pokud je nesprávně nastavený nebo utažený rychlevolňovací prvek. Kolečko může zůstat nadále volné a nestabilní i při provozu sekundárního uchytačacího zařízení, pokud není rychlevolňovací prvek správně utažený a nastavený. Sekundární uchytačací zařízení na kočárku jsou integrována a tvoří vnější plášť uvolňovacího prvku vidlice.

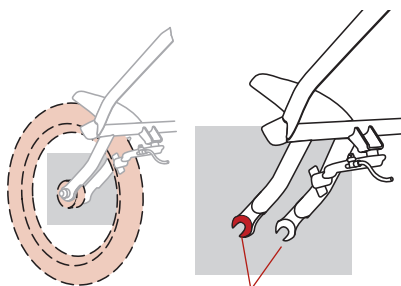

Uvolňovací prvky
(Sekundární uchytačací zařízení)

VAROVÁNÍ

Je mimořádně důležité, abyste nesnímali nebo nedeaktivovali sekundární uchytačací zařízení. Sekundární uchytačací zařízení slouží jako zálohová zařízení pro kritické nastavení. Sekundární uchytačací zařízení mohou výrazně snížit riziko odpojení kolečka od vidlice v případě, že uvolňovací prvek není správně nastavený a utažený. Odstranění nebo demontáž sekundárních uchytačacích zařízení má za následek zrušení záruky.

Sekundární uchytačací zařízení nejsou náhradou za správné nastavení a utažení rychlevolňovacího prvku. Použití vašeho kočárku s nesprávně nastaveným a nedostatečně utaženým rychlevolňovacím prvkem kolečka může způsobit vibrace kolečka, kolísání nebo odpojení od kočárku.

Pravidelně provádějte rutinní kontrolu přiměřeného uchycení a upevnění koleček. Pokud není kolečko zcela zasunuté a mírně se pohybuje směrem ven, musí se kolečko okamžitě upevnit.

INSTALACE PŘEDNÍHO KOLEČKA

1. Namontujte páku pro rychlé uvolnění předního kolečka

Sejměte napínací nastavovací matici z rychleuvolňovací tyče a odstraňte první pružinu. Posuňte tyčku prvku rychlého uvolnění přes osu předního kolečka, umístěte pružinu zpět na tyčku prvku rychlého uvolnění malou stranou směrem k ose a opět našroubujte nastavovací matici napnutí.

Napínací nastavovací matice

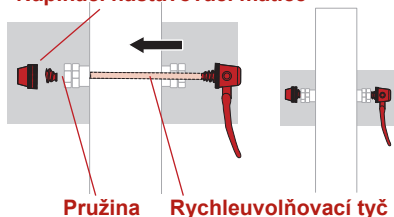

POZNÁMKA: Před montáží předního kolečka je nutné otevřít uvolnění rychlé uvolnění brzdy, aby vzniklo místo pro průchod pneumatiky/kolečka přes brzdové destičky.

2. Otevřít rychlé uvolnění brzdy

Otevřete rychlé uvolnění brzdy otočením páčky rychlého uvolnění brzdy ve směru hodinových ručiček.

Rychleuvolňovací prvek brzdy

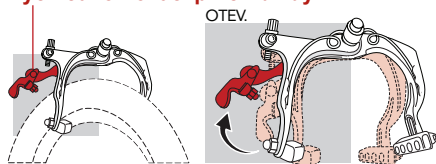

3. Otáčejte pákou pro rychlé uvolnění předního kolečka

Otáčejte pákou rychleuvolňovacího prvku tak, aby se odklonila od kolečka. Tim je uvedete do polohy ÚPLNĚ OTEVŘENÉ.

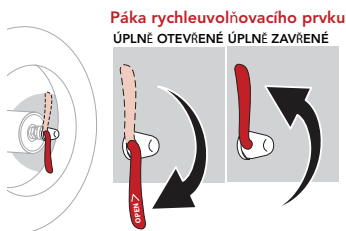

4. Vložení předního kolečka

Postavte se před kočárek, vložte kolečko mezi uvolňovací prvky vidlice tak, aby byla osa v pevném kontaktu s horní částí otvorů v uvolňovacích prvcích vidlice.

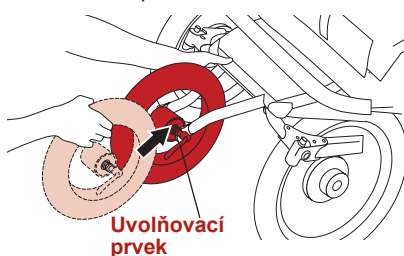

5. Nastavení páky rychleuvolňovacího prvku

K nastavení rychleuvolňovacího prvku podržte pravou rukou - jak je znázorněno na obrázku - páku vačky rychleuvolňovacího prvku v poloze ÚPLNĚ OTEVŘENÉ. Levou rukou utáhněte napínací nastavovací matici, dokud není na jeden prst od uvolňovacího prvku vidlice.

Napínací nastavovací matice

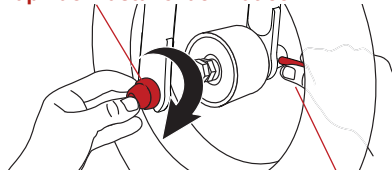

6. Zavření páky rychleuvolňovacího prvku

Pro správné zavření rychleuvolňovacího prvku a zajištění předního kolečka v uvolňovacích prvcích ověřte, zda je

horní část uvolňovacích prvků na obou stranách v kontaktu s osou a zda je kolečko přesně ve středu.

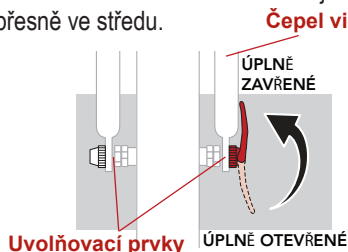

Při současném podržení kolečka v této poloze pootočte rychleuvolňovací prvek nahoru, a sice do polohy ÚPLNĚ ZAVŘENÉ. Při dostatečném zavření směřuje zakřivení rychleuvolňovacího prvku ke kolečku a paralelně k čepeli vidlice. K vytvoření dostatečné upínací síly je nevyhnutelné obepnout prsty čepel vidlice a zavřít páku rychleuvolňovacího prvku. Správná síla potřebná k uzavření páky rychleuvolňovacího prvku by měla zanechat na vaší dlaní viditelný otisk.

⚠ VAROVÁNÍ

Síla potřebná na bezpečné upevnění kolečka je vysoká. Pokud dokážete úplně zavřít rychleuvolňovací prvek bez obepnutí čepel vidlice prsty a uvolnit páku rychleuvolňovacího prvku, aniž by na vaší dlaní zůstal viditelný obtisk, není pnutí dostačující. Otáčejte pákou až do polohy ÚPLNĚ OTEVŘENÉ a otočte napínací nastavovací matici o čtvrt otáčky ve směru hodinových ručiček. Poté zopakujte proces uzavření.

Pokud není možné otočit páku rychleuvolňovacího prvku do polohy ÚPLNĚ ZAVŘENÉ, otočte páku do polohy ÚPLNĚ OTEVŘENÉ a otočte napínací nastavovací matici o čtvrt otáčky proti směru hodinových ručiček. Zopakujte proces uzavření.

7. Zavřít rychlé uvolnění brzd

Po montáži předního kolečka je třeba umístit rychlé uvolnění brzd do zavřené polohy. Zavřete páčku rychlého uvolnění brzd přitlačením brzdových destiček o kolečko jednou rukou a otočením páčky rychlého uvolnění brzd proti směru hodinových ručiček druhou rukou tak, aby směřovala dolů.

Rychleuvolňovací prvek brzd

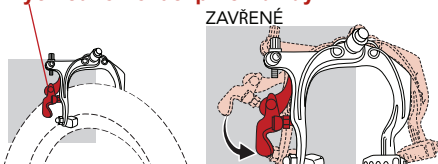

SEJMUTÍ PŘEDNÍHO KOLEČKA

1. Otevřít rychlé uvolnění brzd

Viz část o montáži předního kolečka.

2. Otevření páky rychleuvolňovacího prvku

Posuňte páku rychleuvolňovacího prvku kolečka z uzamknuté nebo ÚPLNĚ ZAVŘENÉ polohy do ÚPLNĚ OTEVŘENÉ polohy. Přední vidlice má integrované sekundární uchytačací zařízení, které vyžaduje uvolnění utažené nastavovací matice pro vyjmutí kolečka.

3. Odstranění předního kolečka

Zdvihněte přední kolečko o několik cm nad terén a klepnutím dlaní na horní část kolečka ho odpojte od přední vidlice.

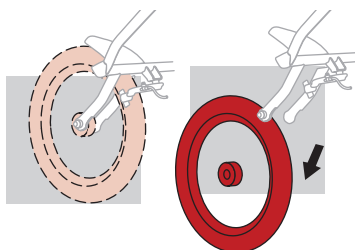

RUČNÍ BRZDA

Ruční brzdu lze používat ke zpomalení nebo zastavení kočárku. Ruční brzda není parkovací brzda.

POZNÁMKA: Ruční brzda funguje správně, jen pokud je správně nastavená. Stlačte páčku brzdy a zkontrolujte, zda se brzdové destičky dotýkají ráfku. Zkontrolujte, zda se rychlé uvolnění brzdy nachází v zavřené pozici. Viz část o montáži předního kolečka.

Systém ruční brzdy je vybavený dvěma nastavovači. Pokud nevíte, jak používat tyto nastavovače, obraťte se na zákaznický servis BOB nebo požádejte o pomoc místního prodejce.

1. Zarovnat brzdové destičky

Pokud nejsou brzdy zarovnané, pomocí 10 mm klíče povolte šrouby brzdových destiček, posuňte destičky do správné polohy a pevně je utáhněte.

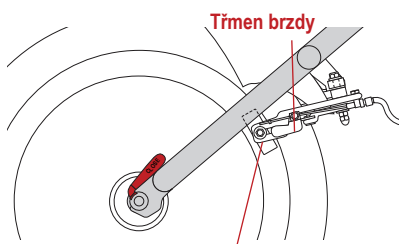

Brzdová destička zarovnaná s ráfkem

2. Nastavení napnutí kabelu

Napnutí kabelu je předem nastavené z výroby, avšak kabel brzdy je nutné pravidelně nastavovat (protože kabel se mírně natahuje a černé pouzdro se časem stlačuje).

K nastavení napnutí kabelu se používají dva nastavovače v brzdové soustavě, přičemž jeden se nachází na páčce ruční brzdy a druhý na třmenu brzdy. Pro nastavení napnutí kabelu brzdy může být potřebné upravit jeden nebo oba nastavovače.

RUČNÍ BRZDA

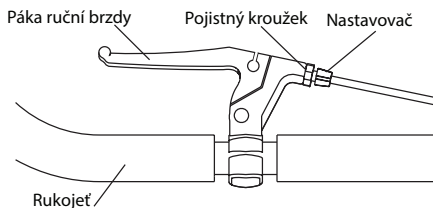

TŘMEN BRZDY

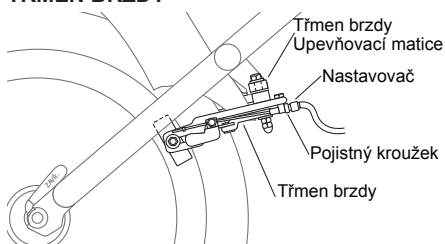

Chcete-li utáhnout kabel, povolte pojistný kroužek a otočte nastavovač proti směru hodinových ručiček. Zajistěte nastavovač v nové pozici utažením pojistného kroužku o třmen nebo páčku brzdy.

Pokud chcete kabel povolit, otočte nastavovačem ve směru hodinových ručiček a zajistěte utažením pojistného kroužku. Mezi ráfkem a brzdovými destičkami má být vůle 1 mm.

3. Upravit pozici třmenu brzdy

Pokud mezera není stejná na každé brzdové destičce, pozici třmenu brzdy lze jednoduše upravit na rámu povolením upevňovací matice pomocí 10 mm klíče, nastavením polohy třmene a opětovným utažením matice.

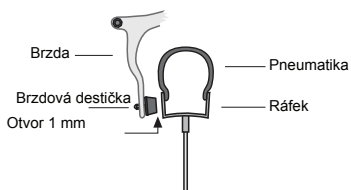

⚠ VAROVÁNÍ

Pokud těmto pokynům nerozumíte nebo je brzda podle vás nastavená nesprávně, zanechte kočárek k prodejci, aby provedl správné nastavení. Pokud jsou brzdové destičky opotřebované, obstarejte si náhradní u svého prodejce.

ROZKLÁDÁNÍ KOČÁRKU

⚠ VAROVÁNÍ

Při skládání a rozkládání kočárku dbejte na to, aby nedošlo k přivření nebo poranění prstů.

⚠ VAROVÁNÍ

Zabraňte zraněním, nikdy neskládejte a nerozkládejte kočárek, pokud jsou v bezprostřední blízkosti kočárku jiné osoby.

⚠ VAROVÁNÍ

Před použitím si ověřte, zda jsou aktivovány všechny bezpečnostní prvky.

1. Zdvihnutí Rukojeť k uvolnění červeného rámu

Při rozevirání kočárku ponechte pneumatiky kočárku na zemi.

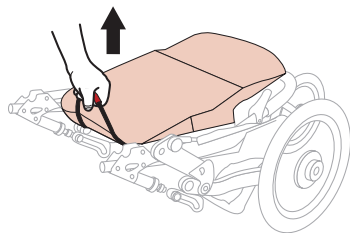

POZNÁMKA: Otočné rameno kočárku se otevře a „zaskočí“ do otevřené a uzamknuté polohy.

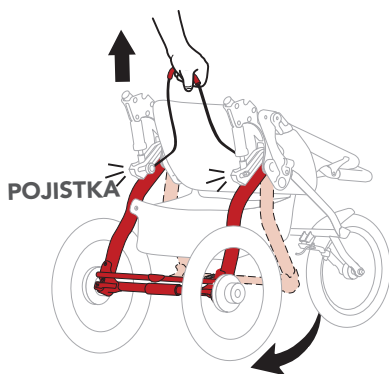

2. Otočení rukojeť

Zvedněte rukojeť nahoru a dozadu, dokud „nezaskočí“ do uzamknuté a svislé polohy.

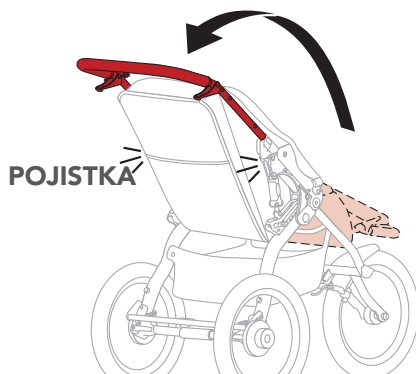

SKLÁDÁNÍ KOČÁRKU

1. Uzamknutí parkovací brzdy

Uvedte parkovací brzdou do uzamknuté polohy.

2. Vytáhněte dítě ze sedadla

3. Vyprázdněte kočárek

Odstraňte obsah z dolního přepravního nákupního košíku a kapes.

4. Otočení rukojeť

Současně stiskněte obě páky k uvolnění rukojeť. Otáčejte rukojeť dopředu směrem k sedadlu.

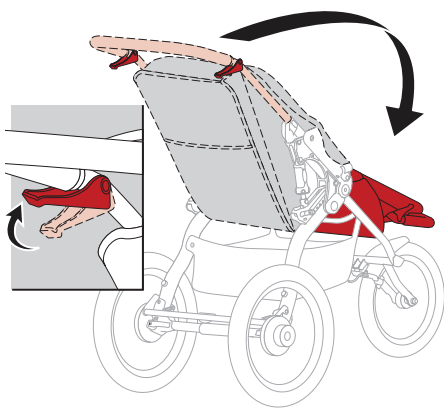

5. Zdvihnutí Rukojet' k uvolnění červeného rámu

Pomocí krátkého a rychlého zatažení zdvihnete uvolňovací rukojeť červeného rámu nahoru. Pneumatiky kočárku nechte při složení kočárku směrem k přednímu kolečku na podlaze.

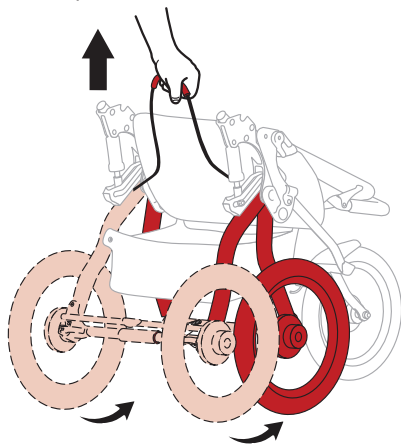

6. Položte kočárek na zem

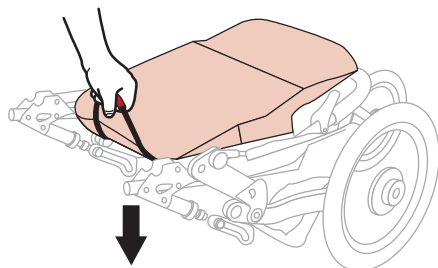

7. Zajistěte složený kočárek

Pomocí zápeštního popruhu zajistěte kočárek ve složené poloze.

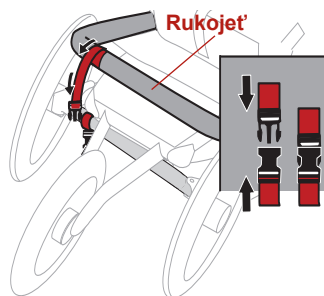

8. Zmenšete ho

Sejměte přední a zadní kolečka, kočárek bude ještě menší. Viz části Sejmутí zadního kolečka a Sejmутí předního kolečka.

POUŽITÍ DĚTSKÉHO KOČÁRKU při běhání/v terénu

Ujistěte se, že se při používání dětského kočárku BOB při běhání nebo v režimu terén dodržují níže uvedené pokyny:

! VAROVÁNÍ

POUŽITÍ DĚTSKÉHO KOČÁRKU při běhání/v terénu
Používáte-li dětský kočárek při běhání nebo v terénu, nikdy nepoužívejte příslušenství, jako jsou např. dětské sedačky nebo přenosné vaničky

! VAROVÁNÍ

Používání dětského kočárku při běhání/v terénu s dětmi mladšími než 9 měsíců, které nedokážou sedět samy vzprímeně, může vážně ohrozit jejich zdraví a ovlivnit jejich fyzický vývoj.

! VAROVÁNÍ

V režimu terén je nutné, aby bylo sedadlo kočárku ve zcela kolmé poloze. Používání kočárku se skloněným sedadlem v režimu terén může mít za následek ztrátu stability a následné poranění.

NASTAVENÍ KOČÁRKU

ZKONTROLUJTE TLAK V PNEUMATIKÁCH

Plastové kolečka mají stanovenou maximální hodnotu tlaku v pneumatikách na 30 liber na čtvereční palec (psi). Maximální tlak v pneumatikách je vyznačený na kolečku vedle dříku ventilu.

! VAROVÁNÍ

Nahuštění pneumatik nad úroveň 2 bar může poškodit kolečko a/nebo vést ke ztrátě kontroly a poranění.

Hliníková kolečka mají kolečka nahuštěná na úroveň tlaku, která je vyznačená na pneumatice. Navzdory tomu doporučujeme huštění na úroveň 2 bar, která zajistí pohodlný provoz kočárku.

! VAROVÁNÍ

Nahuštění pneumatik nad úroveň maximálního tlaku, která je vyznačená na pneumatice, může poškodit ráfek kolečka nebo pneumatiku, následkem toho může dojít ke ztrátě kontroly a poranění.

NASTAVIT STOPU PŘEDNÍHO KOLEČKA

Pokud kočárek táhá doleva nebo doprava, pokud je přední kolečko v režimu Terén a kočárek je na rovné ploše, nastavte stopu podle následujících kroků.

VAROVÁNÍ

Neprovádějte test s dítětem nebo jakoukoliv osobou v kočárku.

1. Vyprázdnit kočárek

Odstraňte obsah z dolního přepravního nákupního košíku a kapes.

2. Zkontrolujte tlak v pneumatikách

3. Umístěte kočárek na rovnou plochu

Najděte rovnou plochu o délce 16 stop.

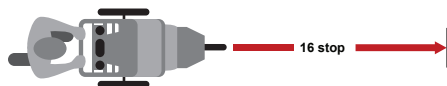

4. Zarovnejte osy zadních koleček

Zarovnejte kočárek tak, aby byly osy zadních koleček kolmo k přímce.

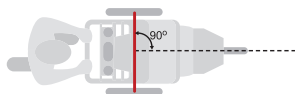

5. Test zarovnání

Posuňte kočárek směrem dopředu a pusťte ho. Tak zjistíte, zda kočárek ujíždí směrem doprava nebo doleva. Tento test zopakujte několikrát.

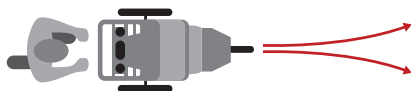

POZNÁMKA: Pokud kočárek táhá doleva nebo doprava, často se dá směřování snadno opravit otočením osy předního kolečka a/ nebo změnou orientace předního kolečka tak, že přední kolečko odmontujete, poté obrátíte a opět namontujete.

6. Otočit osu předního kola

Otevřete rychlé uvolnění předního kolečka a otočte osu o 90 stupňů v úchytce. Opět utáhněte prvek rychlého uvolnění. Viz Sejmutí předního kolečka a část Montáž předního kolečka.

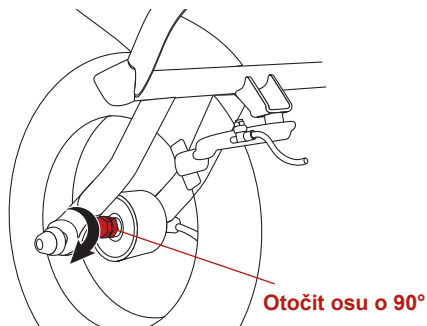

7. Provést kontrolu otáčení

Pokud kočárek při tlačení rovně neustále táhá doprava nebo doleva, přejděte na další krok.

8. Změnit orientaci předního kola

Otevřete rychlé uvolnění předního kola a přední brzdy. Odmontujte přední kolečko a obraťte ho naopak tak, aby se páčka rychlého uvolnění nacházela na opačné straně. Znovu namontujte přední kolečko a zajistěte páčkou brzdy rychlého uvolnění. Viz Sejmutí předního kolečka a část Montáž předního kolečka.

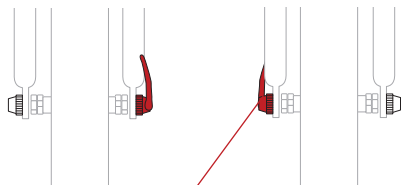

Přehozené kolečko s páčkou rychlého uvolnění na opačné straně

9. Provést kontrolu otáčení

Pokud kočárek při tlačení rovně neustále táhá doprava nebo doleva, přejděte do části jemné doladění stopy.

JEMNÉ DOLADĚNÍ STOPY

Pro jemné doladění stopy kočárku se musí použít otočné ovladače k nastavení stopy.

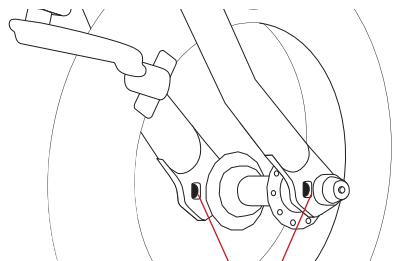

Otočné ovladače k nastavení stopy

Pokud kočárek táhá DOPRAVA

1. Otevřít páčku rychlého uvolnění

Otevřít páčku rychlého uvolnění na předním kolečku. Pokud je to třeba, odmontujte přední kolečko. Viz část Sejmutí předního kolečka.

2. Nastavte PRAVÝ ovladač k nastavení stopy

Otočte PRAVÝ ovladač k nastavení stopy ve směru hodinových ručiček o jednu celou otáčku, čímž se zatlačí pravá strana kolečka dopředu, a opět utáhněte rychlé uvolnění. Viz část o montáži předního kolečka.

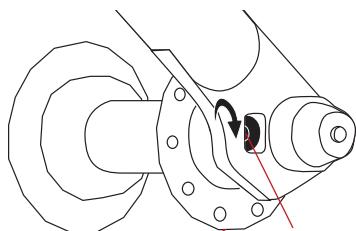

PRAVÝ otočný ovladač

3. Provést kontrolu otáčení

Zopakujte kontrolu otáčení. Pokud kočárek stále táhá doprava, zopakujte kroky 1 a 2.

Pokud kočárek táhá DOLEVA

1. Otevřít páčku rychlého uvolnění

Otevřít páčku rychlého uvolnění na předním kolečku. Pokud je to třeba, odmontujte přední kolečko. Viz část Sejmutí předního kolečka.

2. Nastavit LEVÝ otočný ovladač

Otočte levý otočný ovladač ve směru hodinových ručiček o jednu celou otáčku, čímž se zatlačí levá strana kolečka dopředu. Opět utáhněte prvek rychlého uvolnění. Viz Montáž předního kolečka.

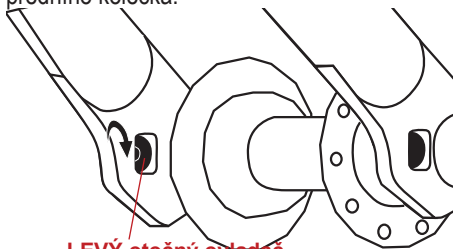

LEVÝ otočný ovladač

3. Zopakovat kontrolu otáčení

Pokud kočárek stále táhá doleva, zopakujte kroky 1 a 2.

ZVOLIT NASTAVENÍ TLUMĚNÍ

1. Vytáhněte dítě ze sedadla

2. Nastavte nastavení tlumení nerovnosti na polohu 2

Stiskněte otočný ovladač na nastavení tlumení a současně ho zatáhněte směrem k zadní části kočárku, poté posuňte otočný ovladač do polohy 2. Otočný ovladač „zaskočí“ na své místo do správné polohy.

ZOPAKUJTE na druhé straně kočárku.

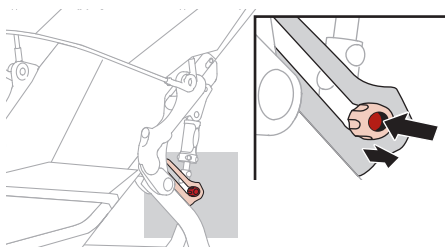

Poloha 1: MĚKKÁ

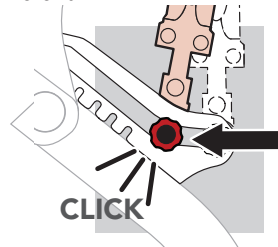

CLICK

Poloha 2: TVRDŠÍ

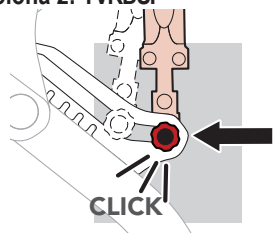

POZNÁMKA: Vždy, když je kočárek složený, je kočárek nastavený na polohu MĚKKÁ.

NASTAVIT PARKOVACÍ BRZDU

Parkovací brzda brání kočárku před nežádoucím pohybem při nakládání a vykládání. Parkovací brzda není vyvinutá k brzdění.

⚠ VAROVÁNÍ

Parkovací brzda není vyvinutá k brzdění. Brzdu nepoužívejte ke zpomalení nebo zastavení kočárku. Pokud tak učiníte, kočárek se zastaví náhle, přičemž můžete ztratit kontrolu na kočárkem.

⚠ VAROVÁNÍ

Neparkujte na svazích. Parkovací brzda je určena k zajištění parkování kočárku na rovných plochách. Parkování na svahu může mít za následek převrnutí nebo samovolný pohyb kočárku.

Pokud chcete parkovací brzdu uvést do provozu, sešlápněte nohou červený pedál brzdy dolů do uzamknuté polohy, přitom se ujistěte, zda je uzamykací kolík zcela zavedený do disku kolečka.

UZAMKNUTÁ POLOHA

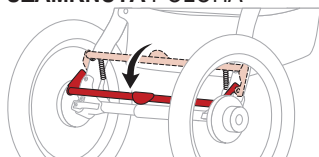

Pro kontrolu nastavení brzdy se pokuste po uvedení brzdy do provozu posunout kočárek

dopředu a dozadu. Pokud to není možné, je brzda nastavená správně.

Po uvolnění parkovací brzdy zdvihněte červený nožní pedál, dokud pružiny pedálu neuvedou páku brzdy úplně do odemknuté polohy.

ODEMKNUTÁ POLOHA

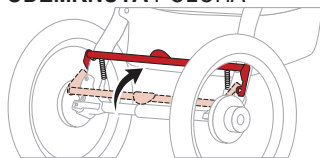

ZAJISTIT DÍTĚ V SEDADLE

⚠ VAROVÁNÍ

Toto vozidlo je určeno pro děti od 6 měsíců a maximálně do hmotnosti 17 kg. Maximální přípustná tělesná výška dítěte je 112 cm. Nepřekračujte hodnoty maximální hmotnosti a výšky, v opačném případě může být dětský kočárek nestabilní.

⚠ VAROVÁNÍ

Zabraňte poraněním následkem převrnutí kočárku nebo vypadnutí z kočárku. Vždy používejte popruhy sedadla.

⚠ VAROVÁNÍ

Vždy používejte sedací popruh v kombinaci s pasovým popruhem.

⚠ VAROVÁNÍ

Nikdy nenechávejte dítě v kočárku bez dozoru, bez ohledu na to, zda je parkovací brzda v provozu.

1. Nastavení parkovací brzdy

Otočte páku parkovací brzdy směrem dolů, do uzamknuté polohy.

POZNÁMKA: Pokud je aktivována parkovací brzda, neměla by se otáčet zadní kolečka.

2. Umístit dítě na sedadlo

Prostrčte jeden ramenný popruh skrz všechny ramenné popruhy. Umístěte rozkrokový popruh mezi nohy.

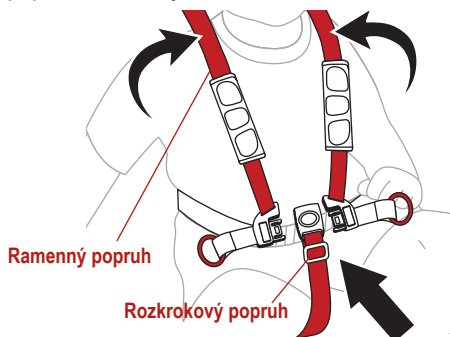

3. Utáhnout ramenné popruhy

Vložte spony obou ramenných popruhů do spony rozkrokového popruhu.

POZNÁMKA: Rozkrokový popruh musí být nastavený tak, aby byl pro dítě pohodlný.

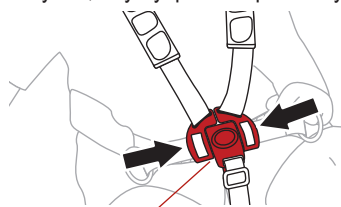

4. Nastavení výšky ramenních popruhů

Nastavte výšku ramenních popruhů tak, odpovídala výšce ramen dítěte.

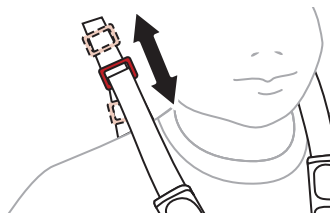

5. Nastavení ramenních popruhů

Otevřete spoj suchého zipsu. Zatáhněte sponu nahoru nebo dolů a nastavte popruhy. Nastavte sedadlové popruhy tak, aby byly pohodlné.

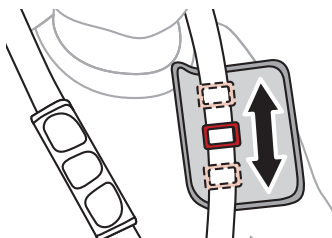

6. Utáhnout přečnávající popruhy

Nastavte přečnávající popruhy tak, aby byly pohodlné.

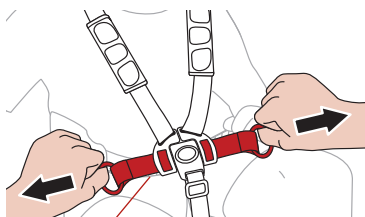

Přečnávající popruh

PŘIPOJIT ZÁPĚSTNÍ POPRUH

Zápěstní popruh je navržený tak, aby zabránil kočárku v nežádoucím pohybu v případě, že ztratíte kontrolu nad kočárkem. Při používání kočárku se ujistěte, zda zápěstní popruh bezpečně obepíná vaše zápěstí.

VAROVÁNÍ

Pokud zápěstní popruh nepoužijete, může dojít k poškození majetku nebo poranění.

Zajistěte zápěstní popruh

Navlečte smyčku popruhu na zápěstí.

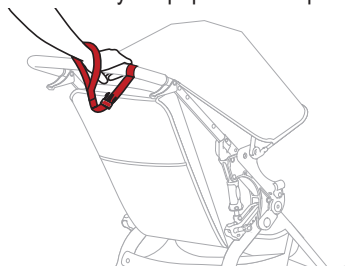

NAKLONIT SEDADLO

! VAROVÁNÍ

Před provedením jakékoliv úpravy uveďte parkovací brzdu do provozu.

Při nastavování sedadla kočárku pevně podržte opěradlo.

1. Naklonit sedadlo

Potažením spony naklonění sedadla uvolníte popruhy naklonění.

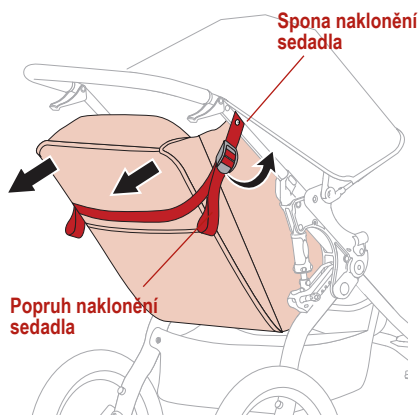

2. Návrat do svislé polohy

Pokud chcete sedadlo zvednout, jednou rukou zvedněte zadní část sedadla a druhou rukou potáhněte popruh k nastavení naklonění směrem dolů.

ZOPAKUJTE na druhé straně kočárku.

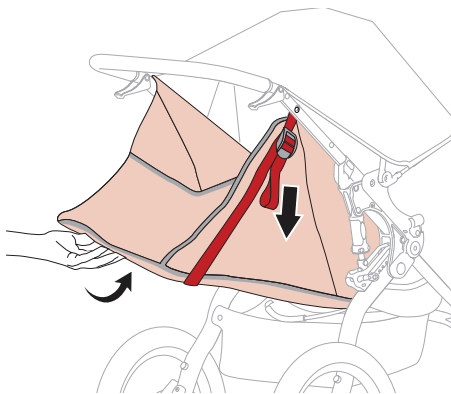

! VAROVÁNÍ

Pokud je sedadlo zcela nakloněné, je pravděpodobnost převrnutí dozadu s následkem nehody nebo poranění mnohem vyšší, protože sedadlo a/nebo pasažér se mohou dostat do kontaktu s terémem dříve, než tomu lze použitím rukojeti zabránit.

! VAROVÁNÍ

V režimu terén je nutné, aby bylo sedadlo kočárku ve zcela kolmé poloze. Používání kočárku se skloněným sedadlem v režimu terén může mít za následek ztrátu stability a následné poranění.

POLOHA STŘIŠKY

1. Natažení stříšky

Otočte stříšku směrem od rukojeti, tím zajistíte více stínu.

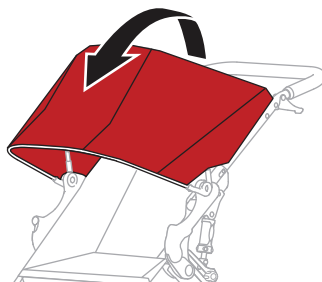

2. Stažení stříšky

Posuňte stříšku směrem k rukojeti.

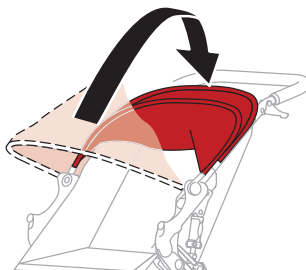

ADAPTÉR PŘÍSLUŠENSTVÍ

Tento kočárek BOB je vybavený adaptérem příslušenství, který poskytuje jednoduché připojení příslušenství kočárku BOB, jako je například podnos pro jídlo nebo adaptér pro kojeneckou autosedačku.

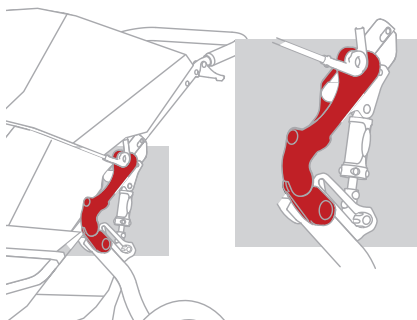

Připojení příslušenství BOB je snadné a slouží k tomu toto tlačítko s polohami uzamknutí a odemknutí. Adaptér příslušenství kromě toho umožňuje ponechání mnohého příslušenství i na složeném kočárku. Viz část Příslušenství kočárku v této příručce, kde naleznete více informací o dostupném příslušenství.

ADAPTÉR PŘEPRAVNÍHO SYSTÉMU

ADAPTÉR DĚTSKÉ KOJENECKÉ AUTOSEDAČKY

Adaptér dětské kojenecké autosedačky BOB vám umožňuje snadné připojení nejběžnější dětské kojenecké autosedačky ke kočárku BOB pomocí funkce adaptéru příslušenství.

Instalace adaptéru přepravního systému:

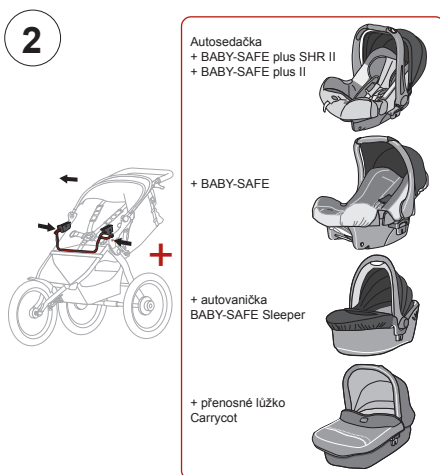
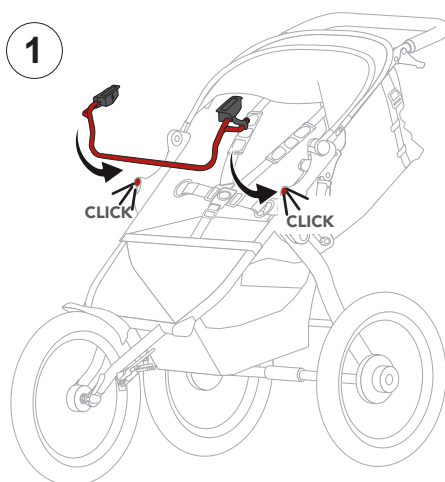

Odstranění adaptéru přepravního systému:

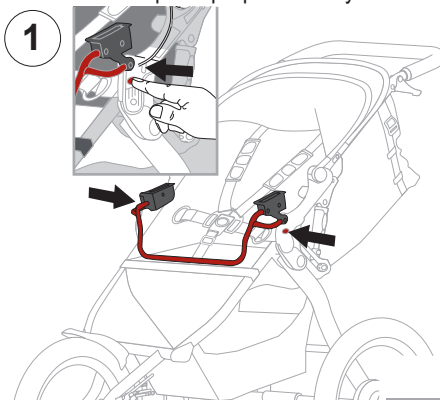

2

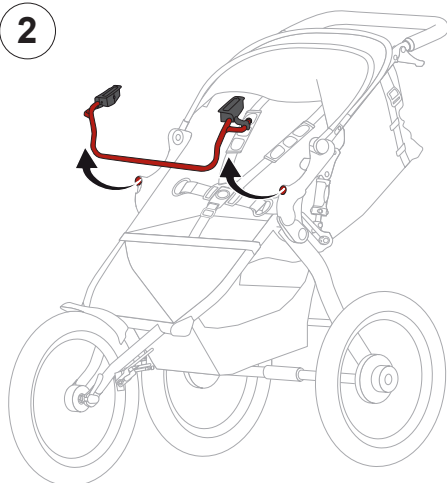

OCHRANNÁ CLONA

Ochranná clona je k dostání jako volitelné příslušenství a není součástí dodávky.

⚠ VAROVÁNÍ

Při používání ochranné clony musí být zadní klapka nastavená podle pokynů. V opačném případě nebude přívod vzduchu pro dítě postačovat.

1. Nastavení polohy sedadla

Zatáhněte popruhy k nastavení sklonu sedadla a zvedněte sedadlo zpět do do kolmé polohy.

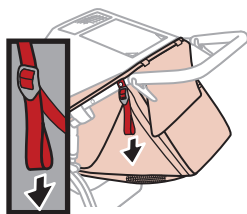

2. Složení krytu okénka

Složení krytu okénka do kapsy uvolnění popruhů stříšky.

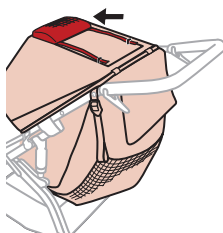

3. Zatažení popruhů stříšky

Zatažení popruhů stříšky a zajištění k pásům suchého zipsu na stříšce.

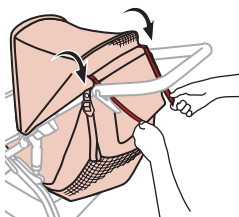

4. Skladování stříšky

Umístěte zadní stojan stříšky proti rukojeti a složte stříšku tak, že ji přeložíte a zajistíte pásy suchého zipsu. Zkontrolujte otvor v zadní části kočárku a zkontrolujte, zda prostor mezi horní a zadní částí sedadla a stříškou není zablokovaný.

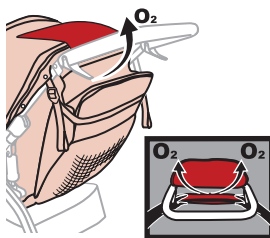

Po instalaci ochranného krytu se ujistěte, zda je ochranný kryt vyrovnaný s prostorem nad zadním sedadlem, a zda jsou všechny ostatní otvory nezablockované.

PÉČE A ÚDRŽBA

! VAROVÁNÍ

Před každým použitím zkontrolujte tlak v pneumatikách.

ČIŠTĚNÍ

Použitý textil má vysokou odolnost vůči vzniku skvrn, proto je čištění mimořádně snadné. Použijte houbu namočenou ve studené mýdlové vodě (maximální teplota 100 stup. F / 38 °C). Důkladně opláchněte čistou vodou tak, abyste se smyli nečistoty i zbytky čistícího prostředku, a poté nechte na vzduchu vysušit. Nepoužívejte saponáty, prací prostředky.

PRAVIDELNÉ KONTROLY

Doporučujeme provádět kontrolu před každým použitím kočárku. Zkontrolujte tlak v pneumatikách. Zkontrolujte pevnost všech šroubů, spojů a upevňovacích prvků. Zkontrolujte, zda jsou všechna kolečka bezpečně upevněná. Zkontrolujte známky nadměrného opotřebování textilie. Doporučujeme vám svěřit pravidelnou kontrolu a servis kočárku autorizovanému prodejci BOB.

SKLADOVÁNÍ

Pokud kočárek nepoužíváte, je nejvhodnější ho skladovat v interiérech. Skladování může prodloužit atraktivnost jeho vzhledu. Nadměrné vystavení kočárku účinkům ultrafialového slunečního záření může mít za následek poškození textilu, pneumatik a plastových dílů.

PŘEPRAVA NÁKLADU

Kočárek je vybavený dvěma malými kapsami na sedadle pro vaše dítě, kapsou na zadní části opěradla a spodním přepravním košíkem pro přepravu například nákupů.

! VAROVÁNÍ

Přidáním zátěže na zadní část opěradla



změníte těžiště kočárku a zvýšíte pravděpodobnost převrnutí dozadu, což může mít za následek poranění. Z toho důvodu nikdy nezatažujte kapsu na zadní straně opěradla zátěží vyšší než 1 kg, maximální hmotnostní limit nákupního košíku pod kočárkem činí 4 kg.

Vezměte na vědomí, že i když je opěradlo kočárku polstrované, může zátěž na zadní straně opěradla vaše dítě tlačit.

! VAROVÁNÍ

Do kapsy v zadní části sedadla nekládejte žádné ostré předměty. Ostré předměty v kapse zadní části sedadla mohou mít za následek poranění přepravovaného dítěte.

PŘÍSLUŠENSTVÍ KOČÁRKU

Společnost BOB nabízí kompletní produktovou řadu pro váš kočárek Revolution. Více podrobností naleznete na naší webové stránce.

TEPLÁ VLOŽKA

Znásobuje teplo a pohodlí vašeho kočárku. Teplá vložka je polstrovaný potah sedadla z vlny, který se vkládá do sedadla kočárku BOB.

OCHRANNÁ CLONA

Ochranná clona je odolná proti vodě a poskytuje ochranu dítěte před deštěm a větrem, přičemž umožňuje dítěti nadále pozorovat své okolí. Pokyny pro použití naleznete na straně 19.

SLUNEČNÍ CLONA

Sluneční clona je speciálně vyvinutá sluneční síťka, která snižuje účinek působení škodlivého ultrafialového slunečního záření UVA/UVB a zároveň poskytuje ochranu dítěte před hmyzem či větrem.

KABELKA NA PLENY

Uchytává se přímo na všechny jednotlivé kočárky BOB nebo kočárky Duallie®.

Ramenný popruh, poduška na přebalování a snímatelná vodotěsná vložka jsou součástí kabelky.

PODNOS NA JÍDLO

Podnos na jídlo se vyznačuje jednoduchou montáží na kočárek BOB pomocí funkce adaptéru příslušenství BOB. Poskytuje možnost pohodlného krmení vašeho dítěte. Skládá se společně s kočárkem.

OMEZENÁ ZÁRUKA

Na tento kočárek poskytujeme záruku na výrobní vady nebo chyby materiálu na dobu 2 roků. Záruční období začíná zakoupením kočárku. Nákupní doklad dobře uschovejte. Při případných reklamacích předložte kočárek spolu s nákupním dokladem. Záruka se vztahuje pouze na kočárky, které byly správně používány a vrátí se v čistém a přiměřeném stavu.

Záruka nepokrývá:

- přirozené opotřebování a poškození nadměrnou zátěží.
- poškození způsobené nevhodným a nepřiměřeným používáním.

ZÁRUKA, NEBO BEZ ZÁRUKY?

Textil: Všechny díly vyrobené z textilu splňují nejpřísnější požadavky v souvislosti s barevnou stálostí při UV záření. I navzdory tomu, pokud jsou látky vystavené účinkům UV záření, mohou vyblednout. To není chyba materiálu, ale normální opotřebování, na které se záruka nevztahuje.

Spona: Dojde-li k jakýmkoliv problému se sponou, souvisí pravděpodobně s nečistotami. Pokuste se nečistoty vymýt.

V případě potřeby záručního servisu kontaktuje bezodkladně vašeho zástupce. Ten vám poskytne potřebné rady a pomoc. Při zpracování reklamací se posuzuje i míra opotřebování. Přečtěte si všeobecné obchodní podmínky a podmínky, které uvádí prodejce.

POUŽÍVÁNÍ, PÉČE A ÚDRŽBA:

Dětský kočárek se musí ošetřovat v souladu s pokyny. Důrazně upozorňujeme, že je přípustné používat výhradně originální příslušenství a originální náhradní díly.

SÉRIOVÉ ČÍSLO

Otevřete kočárek. Postavte se za kočárek a podívejte se na vnitřní stranu pravého otočného ramena.

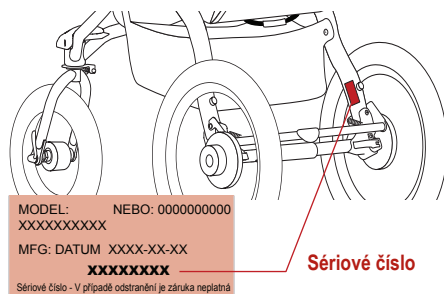

Copyright © 2012.

BRITAX RÖMER Kindersicherheit GmbH

www.britax.eu